



Orbyt

Manuale utente

User manual

Manuel utilisateur

Gebrauchsanweisung

Manual del usuario

Manual do utilizador

Руководство пользователя

用戶手冊

La documentazione di supporto al prodotto

Prima di utilizzare il casco è opportuno leggere attentamente quanto riportato all'interno del documento *Istruzioni e avvertenze di sicurezza*, fornito all'interno del packaging del casco congiuntamente a questo *Manuale utente*. Qualora questo documento non fosse presente, rivolgeti a un rivenditore AGV prima di utilizzare il casco. La documentazione è parte integrante del prodotto e deve essere conservata per future consultazioni.

Product support documentation

Before using the helmet, carefully read the *Instructions and Safety Warnings* booklet supplied with the product together with this *User manual*. Should the booklet be missing, please contact an AGV dealer before using the helmet. The documentation supplied is an integral part of the product and must be kept for future use.

La documentation de support du produit

Avant d'utiliser le casque, il convient de lire attentivement les éléments reportés à l'intérieur du document intitulé *Instructions et avertissements de sécurité*, fourni à l'intérieur de l'emballage du casque avec ce *Manuel utilisateur*. En cas d'absence de ce document, il est nécessaire de s'adresser à un revendeur AGV avant d'utiliser le casque. Cette documentation fait parti intégrante du produit et doit être conservée pour toute consultation future.

Die Produktunterstützungsdokumentation

Vor dem Gebrauch des Helms ist es ratsam, aufmerksam alle Angaben im Dokument *Anweisungen und Sicherheitshinweise* zu lesen, das zusammen mit dieser *Gebrauchsanleitung* der Helmverpackung beiliegt. Sollte dieses Dokument nicht enthalten sein, wenden Sie sich vor dem Gebrauch des Helms bitte an einen AGV-Händler. Die Dokumentation ist integrierender Bestandteil des Produkts und muss zum späteren Nachschlagen aufbewahrt werden.

La documentación de asistencia al producto

Antes de utilizar el casco es conveniente leer atentamente la información incluida en el documento *Instrucciones y advertencias de seguridad*, que se suministra en el interior del embalaje del casco junto con este *Manual del usuario*. Si este documento no está presente, dirígete a un vendedor AGV antes de utilizar el casco. La documentación forma parte integrante del producto y debe conservarse para consultarla en el futuro.

A documentação de suporte ao produto

Antes de utilizar o capacete é conveniente ler atentamente o quanto indicado no interior do documento de *Instruções e advertências de segurança*, fornecido dentro do packaging do capacete juntamente com este *Manual do utilizador*. Sempre que este documento não estiver presente, entre em contacto com um revendedor AGV antes de utilizar o capacete. A documentação é parte integrante do produto e deve ser conservada para futuras consultas.

Сопроводительная документация к продукту

Перед использованием шлема необходимо внимательно ознакомиться с документом, содержащим *Инструкции и памятку по безопасности*, который входит в упаковочную комплектацию вместе с настоящим *Руководством пользователя*. При отсутствии означенного документа обратитесь к дилеру AGV перед тем, как приступать к эксплуатации шлема. Данные документы являются неотъемлемой частью продукта, и их надлежит сохранять для возможности обращения к ним в будущем.

产品支持文件

在使用头盔之前，请仔细阅读文件“说明和安全警告”。该文件和用户手册共同装入头盔包装中。当您发现该文件缺失时，在使用头盔之前，请联系AGV的销售商。该文件是产品的组成部分之一，请保存好以做将来相关咨询之用。

Italiano	Grazie per aver scelto AGV	06
	Guida all'uso del <i>Manuale utente</i>	06
	I componenti del casco	07
	La visiera	08
	Lo schermo parasole.....	19
	Gli interni.....	10
	La presa d'aria	11
	Il sistema di ritenzione.....	11
<i>Immagini di riferimento</i>	54	

English	Thank you for choosing AGV.....	12
	<i>User manual guide</i>	12
	The helmet components.....	13
	The visor.....	14
	The sun visor	15
	The inner components.....	16
	The air intake.....	17
	The retention system.....	17
<i>Reference images</i>	54	

Français	Merci d'avoir choisi AGV	18
	Guide d'utilisation du <i>Manuel utilisateur</i>	18
	Les composants du casque	19
	La visière	20
	L'écran pare-soleil.....	21
	Les parties intérieures.....	22
	La prise d'air	23
	Le système de rétention.....	23
<i>Images de référence</i>	54	

Deutsch	Danke, dass Sie AGV gewählt haben	24
	Leitfaden zur Benutzung der <i>Gebrauchsanleitung</i>	24
	Die Bestandteile des Helms	25
	Das Visier	26
	Die Sonnenblende.....	27
	Die inneren Teile	28
	Die Belüftungsöffnung	29
	Das Verschlussystem	29
<i>Bezugsbilder</i>	54	

Español	Gracias por haber elegido AGV.....	30
	Guía para el uso del <i>Manual del usuario</i>	30
	Los componentes del casco	31
	La pantalla.....	32
	El visor solar	33
	Los interiores	34
	La entrada de aire	35
	El sistema de retención.....	35
<i>Imágenes de referencia</i>	54	

Português	Obrigado por ter escolhido AGV	36
	Guia ao uso do <i>Manual do utilizador</i>	36
	Os componentes do capacete	37
	A viseira.....	38
	O ecrã para-sol.....	39
	Os interiores.....	40
	As tomadas de ar.....	41
	O sistema de retenção	41
<i>Imagens de referência</i>	54	

Русский	Спасибо за то, что вы выбрали AGV	42
	Информация по применению <i>Руководства пользователя</i>	42
	Устройство шлема	43
	Визор	44
	Солнцезащитный Козырек	45
	Внутренние части.....	46
	Воздухозаборник.....	47
	Система крепления	47
<i>Пояснительные изображения</i>	54	

中文	感谢选择AGV产品	48
	用户手册使用指南	48
	头盔组成部分	49
	面镜	50
	遮阳罩.....	51
	内部组件	52
	进气口	52
	固位系统	53
相关图片	54	

GRAZIE PER AVER SCELTO AGV

Il casco che hai appena acquistato è frutto dell'esperienza e della professionalità che AGV ha maturato in oltre settant'anni di storia.

Fin dal 1947, infatti, siamo impegnati a progettare e costruire caschi che garantiscano la massima sicurezza a chi li utilizza, partendo sempre dal banco di prova più duro: le competizioni sportive. Ne sono testimoni numerosi e famosi piloti, come Giacomo Agostini, Franco Uncini, Wayne Rainey, Troy Corser, Loris Capirossi, Max Biaggi e Valentino Rossi, che negli anni hanno scelto di utilizzare caschi AGV. Design accurato, attenzione nella scelta dei materiali, soluzioni e tecnologie innovative sono da sempre nel DNA di AGV.

Tuttavia, poiché l'utilizzo quotidiano del casco è molto diverso da quello che caratterizza invece le competizioni sportive, abbiamo anche ricercato un comfort di alto livello, che ti permetta di essere sempre sicuro e a tuo agio in qualsiasi condizione di guida.

.....

GUIDA ALL'USO DEL MANUALE UTENTE

Il casco Orbyt è un manufatto complesso e questo *Manuale utente* ti aiuterà a conoscerne i principali componenti e a utilizzarli correttamente. Alcuni di questi sono ingegnerizzati per poter essere agilmente rimossi: con l'ausilio di questo documento potrai verificare il loro corretto funzionamento ed eseguirvi operazioni di rimozione, installazione e pulizia.

Informazioni e prescrizioni di particolare rilevanza sono evidenziate e introdotte con: **⚠ Attenzione!**

Le immagini in riferimento alle operazioni illustrate sono riportate a partire da pagina 54.

I contenuti del presente documento possono essere soggetti ad aggiornamenti senza notifica.

I COMPONENTI DEL CASCO

Le immagini di questa pagina evidenziano i componenti del casco presi in esame nei capitoli successivi.

⚠ Attenzione! Dopo aver rimosso parti del casco, ti raccomandiamo di verificare sempre di averle correttamente riassemblate. Per un approfondimento delle prescrizioni di sicurezza, consulta il documento *Istruzioni e avvertenze di sicurezza*, in dotazione al casco congiuntamente a questo *Manuale utente*.

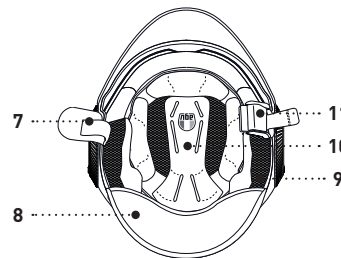
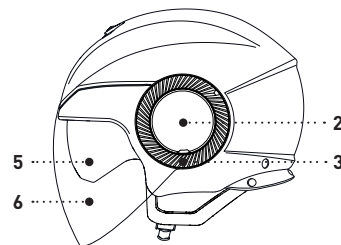
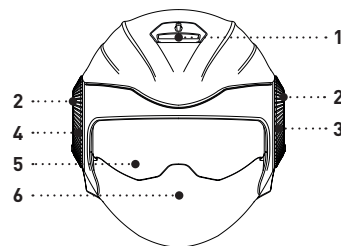

1. Presa d'aria
2. Placca di copertura del meccanismo visiera
3. Coperchio meccanismo sinistro / Azionatore dello schermo parasole
4. Coperchio del meccanismo destro
5. Schermo parasole
6. Visiera
7. Sottogola
8. Paranauca
9. Guanciaie
10. Cuffia
11. Meccanismo di regolazione micrometrica

LA VISIERA

Immagini di riferimento a pagina 54

La visiera del casco Orbyt è realizzata in policarbonato antigraffio. Il fissaggio avviene per avvvitamento ed è attuato sui due lati del casco tramite dei meccanismi che al tempo stesso ne regolano anche la movimentazione. Le posizioni di lavoro della visiera sono due: tutta sollevata e completamente abbassata. Ciascuna posizione è raggiunta con uno scatto ben percepibile al termine della rotazione.

La visiera può essere facilmente rimossa e installata operando sui meccanismi di regolazione. È sufficiente dotarsi di un cacciavite a testa piatta e di una piccola moneta.

LA RIMOZIONE

Per effettuare le operazioni che seguono ti consigliamo di agire da seduto, appoggiando il casco sulle gambe. Inizia a operare sul meccanismo posto sul lato sinistro del casco.

1. Solleva la visiera in posizione di massima apertura (img. 01).
2. Facendo leva con il cacciavite, rimuovi la placca di copertura agendo sulla scanalatura ricavata nella sulla parte inferiore, prestando attenzione a non danneggiare la verniciatura (img. 02).
3. Allenta e rimuovi le vite di serraggio servendoti di un cacciavite o di una piccola moneta (img. 03).
4. Rimuovi il coperchio con cautela (img. 04), facendo attenzione a non smarrire la rondella anti rotazione (img. 05) e i 3 anelli in gomma posizionati sui perni del meccanismo sottostante (img. 06).
5. Ripeti le operazioni 2, 3 e 4 operando sul meccanismo posto sul lato destro del casco, tenendo a mente che la visiera è ora solo appoggiata al meccanismo di sinistra.
6. La visiera è ora completamente svincolata: estraila dalle sue sedi (img. 07).

⚠ Attenzione! I coperchi dei due meccanismi presentano una diversa morfologia e, pertanto, non sono invertibili. All'interno, il sinistro è marchiato con "LEFT", il destro con "RIGHT". Inoltre, il sinistro, fungendo anche da azionatore dello schermo parasole, presenta sulla zigrinatura un appoggio, realizzato per facilitare la presa con la mano.

L'INSTALLAZIONE

Per effettuare le operazioni che seguono ti consigliamo di agire da seduto, appoggiando il casco sulle gambe. Inizia a operare sul meccanismo della visiera sul lato sinistro del casco.

1. Avvicina la visiera al casco come se fosse in posizione di massima apertura, quindi appoggiala al meccanismo assicurandoti che le tacche di posizionamento coincidano con le relative sedi (img. 08).
2. Posiziona il coperchio del meccanismo di modo che il perno cilindrico (A) entri nella sede quadrangolare (B) e che i tre fori circolari coincidano con i tre perni dotati di anelli in gomma (img. 09).
3. Posiziona la rondella antirotazione al centro del coperchio (img. 05), avendo cura di allinearne le 2 tacche interne alle apposite scanalature ricavate nel meccanismo.
4. Inserisci la vite e serrala servendoti di un cacciavite o di una moneta (img. 10).



Prosegui l'installazione spostandoti sul meccanismo sul lato destro del casco.

5. Appoggia la visiera al meccanismo di destra.
6. Posiziona il coperchio del meccanismo di modo che l'incavo quadrangolare ricavato al centro del coperchio si incastrino nel relativo dente sagomato sulla sede del meccanismo (img. 11).
7. Posiziona la rondella antirotazione al centro del coperchio (img. 05), avendo cura di allinearne le 2 tacche interne alle apposite scanalature ricavate nel meccanismo.
8. Inserisci le vite e serrala servendoti di un cacciavite o di una moneta (img. 12).
9. Verifica che la visiera sia correttamente installata: il movimento deve essere fluido e le due posizioni di chiusura e apertura devono essere raggiunte con uno scatto ben percepibile.
10. Installa quindi le due placche di copertura, assicurandoti di inserire il perno cilindrico nell'apposita sede sul coperchio del movimento.

⚠ Attenzione! Effettua sempre le operazioni di installazione e rimozione della visiera con delicatezza. Qualora si verificasse accidentalmente la rottura di qualche ingranaggio installando o rimuovendo la visiera, o qualora riscontrassi un danneggiamento del cinematismo, rivolgiti a un Service Center AGV e non utilizzare nuovamente il casco prima di un'ispezione.

PULIZIA

Per una pulizia ottimale, rimuovi il componente dal casco e puliscilo utilizzando un panno morbido e acqua tiepida: se lo sporco permane puoi aggiungere l'acqua con del sapone neutro. Sciacqua sotto acqua corrente e asciugua con un panno morbido. La pulizia è più semplice ed efficace quando è eseguita subito dopo l'utilizzo.

⚠ Attenzione! Non utilizzare mai benzina, benzene, pulitori per vetro, prodotti abrasivi o solventi chimici, poiché possono compromettere le proprietà del componente. Non utilizzare oggetti taglienti o appuntiti per rimuovere lo sporco sedimentato. Non asciugare servendosi di fonti di calore.



LO SCHERMO PARASOLE

Immagini di riferimento a pagina 60

Il casco Orbyt dispone di uno schermo parasole basculante e rimovibile, inserito a scomparsa tra la calotta e il guscio interno in polistirolo. Il movimento è facilmente attuabile dall'esterno tramite il coperchio del meccanismo di sinistra.

LA MOVIMENTAZIONE

A casco indossato, per abbassare lo schermo ruota il coperchio in avanti facendo presa sull'apposito appoggio. Per sollevarlo, ruotalo all'indietro (img. 13).

LA RIMOZIONE

Per effettuare le operazioni che seguono ti consigliamo di agire da seduto, appoggiando il casco sulle gambe.

1. Abbassa completamente lo schermo parasole e disponi la visiera in posizione di totale apertura.
2. Afferra lo schermo vicino a una delle sue sedi di aggancio (img. 14).
3. Tira lo schermo verso la parte anteriore del casco, svincolandolo dal meccanismo (img. 15).
4. Ripeti le operazioni 2 e 3 sul lato opposto per rimuovere lo schermo dal casco.

L'INSTALLAZIONE

Per effettuare le operazioni che seguono ti consigliamo di agire da seduto, appoggiando il casco sulle gambe.

1. Solleva la visiera in posizione di totale apertura e accertati che il coperchio zigrinato che regola la movimentazione dello schermo parasole sia in ruotato in avanti, di modo da consentire l'ingaggio dello schermo stesso.
2. Afferra una delle due estremità dello schermo e infilala nella relativa sede di aggancio interna (img. 16).
3. Aggancia l'estremità dello schermo al meccanismo, accertandoti che la scanalatura dello schermo ingaggi saldamente il dispositivo con uno scatto ben percepibile (img. 17).
4. Ripeti le operazioni 2 e 3 sul lato opposto per assicurare lo schermo al casco.

⚠ Attenzione! Assicurati che lo schermo parasole sia stato agganciato saldamente ai meccanismi di ingaggio. Se durante la movimentazione avverti uno sfregamento dello schermo contro il guscio in polistirolo, estrailo e reinseriscilo, accertandoti che le scanalature ricavate alle sue estremità vengano ingaggiate dai meccanismi di movimentazione per tutta la loro lunghezza.

LA PULIZIA

Per la pulizia dello schermo parasole, fai riferimento al medesimo paragrafo relativo alla visiera.

• • • • •

GLI INTERNI

Immagini di riferimento a pagina 63

L'interno del casco Orbyt è costituito da due guanciali e una cuffia, entrambi estraibili e lavabili. Posteriormente è presente anche un paranuca, che non può essere rimosso.

Ti consigliamo di eseguire le operazioni di rimozione e installazione da seduto, appoggiando il casco rovesciato sulle gambe.

I GUANCIALI: RIMOZIONE E INSTALLAZIONE

Per rimuovere un guanciaie, impugnalo nella parte anteriore del casco e tiralo verso l'interno del casco, sganciando i 4 bottoni automatici (img. 18).

Per rimontare un guanciaie, disponilo in sede appoggiandolo all'apposito supporto in velcro. Quindi, assicuralo facendo scattare i 4 bottoni automatici.

LA CUFFIA: RIMOZIONE E INSTALLAZIONE

Per rimuovere la cuffia, sgancia i 2 bottoni automatici frontali e il singolo disposto posteriormente (img. 19).

Per installare la cuffia, collocala all'interno del casco. Quindi, aggancia i 2 bottoni automatici frontali e il singolo disposto posteriormente.

⚠ Attenzione! Estrai la cuffia assicurandoti di avere prima sganciato tutti i bottoni automatici, per evitare di danneggiare i bottoni stessi e/o di scucire le parti in tessuto.

IL LAVAGGIO DEGLI INTERNI

Una volta rimossi dal casco, gli interni vanno lavati a mano, immergendoli in acqua tiepida con sapone da bucato. Risciacqua con acqua corrente. Non strizzare gli interni e lasciali asciugare a temperatura ambiente e al riparo dal sole.

• • • • •

LA PRESA D'ARIA

Immagini di riferimento a pagina 65

Il casco Orbyt presenta sulla parte superiore della calotta una presa aria sufficiente a garantire, se lo si desidera, un'efficiente ventilazione. La bocchetta non è amovibile.

APERTURA E CHIUSURA

Per aprire la presa d'aria, sposta il cursore all'indietro (img. 20). Per chiuderla, spostalo in avanti (img. 21).

• • • • •

IL SISTEMA DI RITENZIONE

Immagini di riferimento a pagina 66

Il sistema di ritenzione del casco Orbyt è del tipo con fibbia a chiusura micrometrica. Prima di utilizzare il casco è necessario settare la lunghezza del cinturino, così da ottenere una calzata adeguata quando il sottogola è allacciato.

⚠ Attenzione! Per garantire una calzata sicura del casco, assicurati di aver scelto la taglia adeguata: consulta il paragrafo "Scelta del casco appropriato" all'interno del documento *Istruzioni e avvertenze di sicurezza*.

LA REGOLAZIONE DEL CINTURINO

Ti consigliamo di regolare il cinturino da seduto, appoggiando il casco rovesciato sulle gambe. Agisci tramite il passante, aumentando o riducendo la porzione di nastro che lo attraversa (img. 22).

LA REGOLAZIONE MICROMETRICA: CHIUSURA E APERTURA

Per chiudere la fibbia a regolazione micrometrica, inserisci la linguetta dentata all'interno del meccanismo di serraggio (img. 23) e spingila fino ad avvertire il sottogola premere contro la mascella (img. 24). Verifica quindi che il casco rimanga ben saldo in testa, senza oscillazioni.

Per sganciare il sottogola aprendo la fibbia a regolazione micrometrica, solleva la leva rossa aiutandoti con la fettuccia di tessuto (img. 25). Quindi, estrai la linguetta dentata dalla fibbia a regolazione micrometrica.

⚠ Attenzione! Sebbene la regolazione micrometrica consenta di individuare una posizione di comfort per cui il sottogola non stringa eccessivamente, è comunque consigliabile inserire la linguetta all'interno del meccanismo di serraggio il più a fondo possibile.

THANK YOU FOR CHOOSING AGV

The helmet that you have just purchased is the result of the experience and professionalism developed by AGV during over 60 years of activity.

Since 1947, we have in fact always been committed to designing and producing helmets that ensure the utmost safety for their users, always starting from the hardest benchmark: sport competitions. This can be demonstrated by the many famous riders, like Giacomo Agostini, Franco Uncini, Wayne Rainey, Troy Corser, Loris Capirossi, Max Biaggi and Valentino Rossi, who during the years have all chosen AGV helmets. Accurate design, attention to the choice of materials, innovative technologies and solutions, have always been in AGV's DNA.

However, as the daily road use of helmets is very different from their use on the racing track during sports events, we have also paid a lot of attention to ensuring high comfort levels, so that you can always be safe and at ease in any driving conditions.

.....

USER MANUAL GUIDE

Dear Customer, thank you for choosing AGV. The Orbyt helmet is a complex product. This *User manual* will help you to familiarise with its main components, so that you can learn how to use them correctly. Some of them have been designed to be removed very easily: this document will give you the possibility to check that they are working correctly, and to carry out the necessary operations: removal, reinstallation and cleaning.

Any particularly important information and notices are highlighted with the following: **⚠ Attention!**

The images relating to the discussed activities are shown starting from page 54.

The contents of this document may be updated without notice.

THE HELMET COMPONENTS

The images in this page show the helmet components discussed in the following chapters.

⚠ Attention! After removing any helmet components, always make sure to double check that they are reassembled correctly. For more information on safety requirements, refer to the *Instructions and safety warnings* booklet supplied with the helmet and this *User manual*.

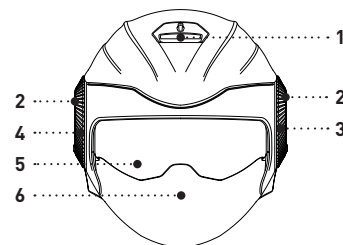

1. Air vent
2. Visor mechanism covering plate
3. Left mechanism cover / Sun visor actuator
4. Right mechanism cover
5. Sun visor
6. Visor
7. Chin guard
8. Neck roll
9. Cheek pad
10. Crown pad
11. Micrometric adjustment mechanism

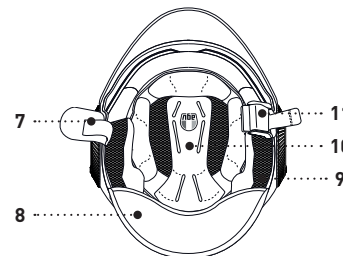
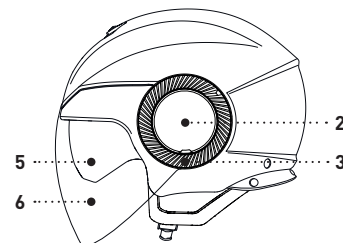

THE VISOR

Reference figures on page 54

The visor of the Orbyt helmet is made in scratch-resistant polycarbonate. Fixing is made by screwing on both sides of the helmet using mechanisms that govern its movement at the same time. The visor working positions are two: fully up and fully down. All positions are reached with a clearly audible click at the end of the rotation.

The visor can be easily removed and installed acting on the adjustment mechanisms. A flat-headed screwdriver and a small coin are enough.

REMOVAL

To carry out the following operations, we recommend you sit down with the helmet on your legs. Start working on the mechanism on the left of the helmet.

1. Lift the visor fully up (fig. 01).
2. Leveraging with the screwdriver, remove the covering plate acting on the slot in the bottom part, paying attention not to damage the paint (fig. 02).
3. Loosen and remove the fastening screw using a screwdriver or a coin (fig. 03).
4. Carefully remove the cover (fig. 04), paying attention not to lose the anti-rotation washer (fig. 05) and the 3 rubber rings located on the pins of the mechanism below (fig. 06).
5. Repeat operations 2, 3 and 4, acting on the mechanism on the right of the helmet, bearing in mind that now the visor is resting only on the left mechanism.
6. The visor is now completely released: take it out of its housings (fig. 07).

⚠ Attention! The covers of the two mechanisms are different and cannot be reversed. Inside, the left one is marked "LEFT", the right one "RIGHT". Moreover, being also the actuator of the sun visor, the left one is provided with a support on the knurling, to make it easier to hold it with your hand.

INSTALLATION

To carry out the following operations, we recommend you sit down with the helmet on your legs. Start working on the VISOR mechanism on the left of the helmet.

1. Get the visor near the helmet as if it were in the fully open position, then rest it onto the mechanism, ensuring that the positioning marks match their relative housings (fig. 08).
2. Place the mechanism cover so that the cylindrical pin (A) goes into the quadrangular housing (B) and that the three round holes match the three pins with rubber rings (fig. 09).
3. Place the anti-rotation washer at the centre of the cover (fig. 5), taking care to align the 2 internal notches with the appropriate slots in the mechanism.
4. Insert and tighten the screw using a screwdriver or a coin (fig. 10).

Continue the installation moving to the right side of the helmet.

5. Rest the visor onto the right mechanism.
6. Place the mechanism cover so that the quadrangular slot in the centre of the cover engages the shaped tooth on the mechanism housing (fig. 11).
7. Place the anti-rotation washer at the centre of the cover (fig. 5), taking care to align the 2 internal notches with the appropriate slots in the mechanism.
8. Insert and tighten the screw using a screwdriver or a coin (fig. 12).

9.



10. Check the visor is correctly installed: the movement must be fluid and the two closed and open positions must be reached with a clearly audible click.
11. Then install the two covering plates, making sure the cylindrical pin is inserted into its appropriate housing on the movement cover.

⚠ Attention! Carry out all visor installation and removal operations carefully. If, while installing or removing the visor, some element should break, or if some linkage damage is discovered, please contact an AGV Service Centre and do not use the helmet before it is checked.

CLEANING

For optimum cleaning, remove the component from the helmet and clean it using a soft cloth and warm water: if the component is very dirty, add some neutral detergent to the water. Rinse under running water and dry with a soft cloth. Cleaning is easier and more effective immediately after using the helmet.

⚠ Attention! Never use petrol, benzene, glass cleaners, abrasive products or chemical solvents, as they could compromise the properties of the component. Never attempt to remove dirt or sediments using sharp or pointed objects. Do not dry it using heat sources.



THE SUN VISOR

Reference figures on page 60

The Orbyt helmet has a pivoted, removable sun visor that retracts between the outer shell and the polystyrene internal shell. The movement is feasible from the outside using the cover of the left mechanism.

THE MOVEMENT

With the helmet on, to lower the visor, rotate the cover forward, holding the appropriate support. To lift it, rotate it backwards (fig. 13).

REMOVAL

To carry out the following operations, we recommend you sit down with the helmet on your legs.

1. Fully lower the sun visor and place the visor in the fully open position.
2. Grab the sun visor near one of its fastening slots (fig. 14).
3. Pull the sun visor towards the front of the helmet, releasing it from the mechanism (fig. 15).
4. Repeat operations 2 and 3 on the opposite side to remove the sun visor from the helmet.

INSTALLATION

To carry out the following operations, we recommend you sit down with the helmet on your legs.

1. Raise the visor to the fully open position and make sure the knurled cover controlling the sun visor movement is rotated forward, to allow the engagement of the sun visor itself.
2. Grab one of the two sun visor ends and insert it into the relative internal fastening housing (fig. 16).
3. Fasten the end of the sun visor to the mechanism, making sure that the slot on the sun visor engages the device firmly with an audible click (fig. 17).
4. Repeat operations 2 and 3 on the opposite side to install the sun visor on the helmet.



⚠ Attention! Make sure the sun visor is firmly fastened to the engaging mechanisms. If, while moving it, you can hear the sun visor rubbing against the polystyrene shell, get it out and back in again, making sure that the slots on the two ends are engaged by the moving mechanisms for their whole length.

CLEANING

As to cleaning the sun visor, please refer to the paragraph about cleaning the visor.

• • • • •

THE INNER COMPONENTS

Reference figures on page 63

The inside of the Orbyt helmet consists of two cheek pads and a crown pad, both removable and washable. On the back, there is also a neck roll that cannot be removed.

We recommend that installation and removal are carried out sitting down, placing the helmet on your legs.

THE CHEEK PADS: REMOVAL AND INSTALLATION

To remove a cheek pad, hold it in the front of the helmet and pull towards the inside, unfastening the 4 automatic buttons (fig. 18).

To refit a cheek pad, place it on its Velcro support housing. Then secure it, fastening the 4 automatic buttons.

THE CROWN PAD: REMOVAL AND INSTALLATION

To remove the crown pad, unfasten the 2 front automatic buttons and the single one on the back (fig. 19).

To install the crown pad, place it inside the helmet. Fasten the 2 front automatic buttons and the single one on the back.

⚠ Attention! Remove the crown pad, making sure you have unfastened all the automatic buttons, to avoid damaging the buttons themselves and/or unpick the fabric parts.

WASHING THE INNER COMPONENTS

After removing them from the helmet, the inner components must be hand washed by immersing them in warm water with laundry detergent. Rinse with running water. Do not squeeze them and let them dry at ambient temperature away from direct sun.

THE AIR INTAKE

Reference figures on page 65

An air vent is provided on the top of the outer shell of the Orbyt helmet, guaranteeing efficient ventilation. The vent cannot be removed.

OPENING AND CLOSING

To open the air vent, move the cursor backwards (fig. 20). To close it, move it forward (fig. 21).

• • • • •

THE RETENTION SYSTEM

Reference figures on page 66

The retention system of the Orbyt helmet is the buckle-type with micrometric fastening. Before using the helmet, the length of the strap must be set, to get an adequate fit when the chin guard is fastened.

⚠ Attention! To ensure the helmet safe fit, make sure you have chosen the right size: check the paragraph "Choosing the right helmet" in the *Instruction and safety warnings* booklet.

ADJUSTING THE STRAP

We recommend you adjust the strap sitting down, placing the helmet upside down on your legs. Act on the loop, increasing or diminishing the length of the strap through it (fig. 22).

MICROMETRIC ADJUSTMENT OPENING AND CLOSING

To close the micrometric adjustment buckle, insert the toothed tab into the tightening mechanism (fig. 23) and push until you feel the chin guard press against your jaw (fig. 24). Make sure that the helmet sits tight on your head.

To unfasten the chin guard and open the micrometric adjustment buckle, lift the red lever with the help of the fabric tape (fig. 25). Then, take the toothed tab out of the micrometric adjustment buckle.

⚠ Attention! Even if the micrometric adjustment allows identifying a comfortable position so that the chin guard is not too tight, it is however advisable to insert the tab into the tightening mechanism as far as possible.

MERCI D'AVOIR CHOISI AGV

Le casque que vous venez d'acheter, est le fruit de l'expérience et du professionnalisme acquis par AGV après plus de soixante-dix ans d'histoire.

En effet, depuis 1947, nous nous engageons à concevoir et construire des casques qui garantissent une sécurité maximum aux personnes qui les utilisent, en partant toujours du banc d'essai le plus exigeant : les compétitions sportives. Parmi les nombreux témoins de cet engagement, nous comptons des pilotes célèbres, tels que Giacomo Agostini, Franco Uncini, Wayne Rainey, Troy Corser, Loris Capirossi, Max Biaggi et Valentino Rossi, qui ont choisi, au fil des années, d'utiliser des casques AGV. Un design soigné, une attention particulière dans le choix des matériaux, des solutions et des technologies innovantes, autant de caractéristiques qui ont toujours fait parti de l'ADN d'AGV.

Cependant, étant donné que l'utilisation quotidienne du casque est très différente de celle qui caractérise les compétitions sportives, nous avons également recherché à obtenir un niveau de confort élevé, vous permettant d'être toujours à l'aise et en sécurité, quelles que soient les conditions de conduite.

.....

GUIDE D'UTILISATION DU MANUEL UTILISATEUR

Cher client, merci d'avoir choisi AGV. Le casque Orbyt est un produit complexe et ce *Manuel utilisateur* vous aidera en connaître les principaux composants et à les utiliser correctement. Certains de ces composants ont été conçus pour pouvoir être facilement retirés : grâce à ce document, vous pourrez vérifier leur fonctionnement correct et réaliser les opérations nécessaires : retrait, installation et nettoyage.

Les informations et les prescriptions particulièrement importantes sont mises en évidence et introduites par le symbole : **Attention!**

Les images se référant aux opérations illustrées sont reportées à partir de la page 54.

Les éléments contenus dans ce document peuvent être sujets à des mises à jour sans notification.

LES COMPOSANTS DU CASQUE

Les images contenues dans cette page mettent en évidence les composants du casque examinés dans les paragraphes suivants.

Attention! Après avoir retiré les pièces du casque, nous vous recommandons de toujours vérifier qu'elles ont été correctement remontées. Pour plus d'informations concernant les prescriptions de sécurité, consulter le document *Instructions et avertissements de sécurité*, fourni avec le casque et accompagné du *Manuel utilisateur*.

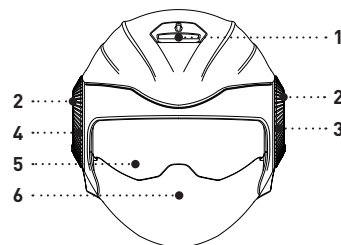

1. Prise d'air
2. Plaque de protection du mécanisme de la visière
3. Protection du mécanisme gauche / Actionneur de l'écran pare-soleil
4. Protection du mécanisme droit
5. Écran pare-soleil
6. Visière
7. Jugulaire
8. Protège-nuque
9. Mousse de joue
10. Coiffe
11. Mécanisme de réglage micrométrique

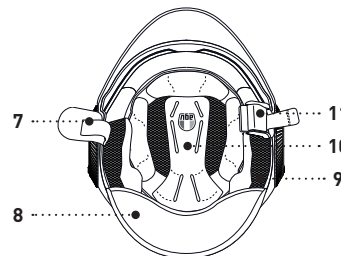
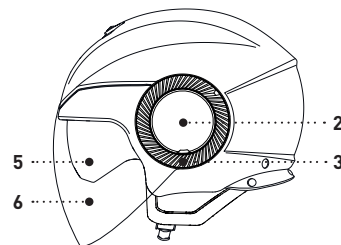

LA VISIÈRE

Images de référence à la page 54

La visière du casque Orbyt est fabriquée en polycarbonate anti-rayures. La fixation est effectuée à l'aide de vis et actionnée de chaque côté du casque par des mécanismes qui permettent également de régler simultanément le mouvement de la visière. La visière dispose de deux positions de fonctionnement : entièrement levée ou complètement baissée. L'obtention de chaque position est soulignée par un cran aisément perceptible à la fin de la rotation de la visière.

La visière peut être facilement retirée et installée en intervenant sur les mécanismes de réglage. Il suffit de se munir d'un tournevis à tête plate et d'une petite pièce de monnaie.

LE RETRAIT

Il est recommandé d'effectuer les opérations suivantes en position assise, en posant le casque sur ses jambes. Opérer sur le mécanisme de fixation en commençant par le côté gauche du casque.

1. Soulever la visière en position d'ouverture maximum (img. 01).
2. En faisant levier avec le tournevis, retirer la plaque de protection en agissant sur la rainure creusée dans sa partie inférieure, et en faisant attention à ne pas endommager la peinture (img. 02).
3. Desserrer et retirer les vis de serrage au moyen d'un tournevis ou d'une petite pièce de monnaie (img. 03).
4. Retirer la protection avec précaution (img. 04), en faisant attention à ne pas perdre la rondelle anti-rotation (img. 05) et les 3 anneaux en caoutchouc positionnés sur les goujons du mécanisme inférieur (img. 06).
5. Répéter les opérations 2, 3 et 4 en opérant sur le mécanisme situé sur le côté droit du casque, en gardant à l'esprit que la visière est désormais uniquement posée sur le mécanisme de gauche.
6. La visière est à présent complètement libérée : procéder à son extraction en la retirant de ses logements (img. 07).

⚠ Attention ! Les protections des deux mécanismes présentent une forme différente et par conséquent, elles ne peuvent pas être interverties. L'inscription "LEFT" est indiquée à l'intérieur de la protection gauche, et "RIGHT" à l'intérieur de la protection droite. De plus, la protection gauche sert également d'actionneur pour l'écran pare-soleil, et possède par conséquent un support sur la dentelure permettant de faciliter la prise avec la main.

L'INSTALLATION

Il est recommandé d'effectuer les opérations suivantes en position assise, en posant le casque sur ses jambes. Opérer sur le mécanisme de la visière en commençant par le côté gauche du casque.

1. Approcher la visière du casque en la plaçant comme si elle était en position d'ouverture maximum, puis la poser sur le mécanisme en vérifiant que les encoches de positionnement correspondent aux emplacements prévus (img. 08).
2. Positionner la protection du mécanisme de façon à ce que le goujon cylindrique (A) entre dans le logement quadrangulaire (B) et que les trois trous circulaires coïncident avec les trois goujons dotés d'anneaux en caoutchouc (img. 09).
3. Positionner la rondelle anti-rotation au centre de la protection (img. 05), en prenant soin d'aligner les deux encoches intérieures avec les rainures spécialement creusées dans le mécanisme.
4. Insérer la vis et la serrer en utilisant d'un tournevis ou d'une pièce de monnaie (img. 10). ➔

Continuer l'installation en opérant sur le mécanisme sur le côté droit du casque.

5. Poser la visière sur le mécanisme du côté droit.
6. Positionner la protection du mécanisme de façon à ce que la rainure quadrangulaire creusée au centre de la protection s'enclenche dans le cran relatif façonné sur l'emplacement du mécanisme (img. 11).
7. Positionner la rondelle anti-rotation au centre de la protection (img. 05), en prenant soin d'aligner les deux encoches intérieures avec les rainures spécialement creusées dans le mécanisme.
8. Insérer la vis et la serrer en utilisant d'un tournevis ou d'une pièce de monnaie (img. 12).
9. Vérifier que la visière est correctement installée : le mouvement doit être fluide et les deux positions de fermeture et d'ouverture doivent être atteintes avec l'obtention d'un cran aisément perceptible.
10. Installer ensuite les deux plaques de protection, en veillant à insérer le goujon cylindrique dans le logement spécialement prévu sur la protection du mouvement.

⚠ Attention ! Toujours effectuer les opérations d'installation et de retrait de la visière avec délicatesse. En cas de rupture accidentelle d'un engrenage en installant ou en retirant la visière, ou d'endommagement de la cinématique, contacter un Service Center AGV et ne plus utiliser le casque avant qu'il n'ait été inspecté.

NETTOYAGE

Pour un nettoyage optimal de la visière, retirer le composant du casque et le nettoyer en utilisant un chiffon doux et de l'eau tiède : si la saleté persiste, il est possible d'utiliser de l'eau mélangée à du savon neutre. Rincer sous l'eau du robinet et sécher avec un chiffon doux. Le nettoyage de la visière est plus simple et plus efficace lorsqu'il est effectué immédiatement après l'utilisation.

⚠ Attention ! Ne jamais utiliser d'essence, de benzène, de détergents pour vitre, de produits abrasifs ou de solvants chimiques, car ils peuvent endommager les propriétés du composant. Ne pas utiliser d'objets coupants ou pointus pour retirer la saleté incrustée. Ne pas sécher sur une source de chaleur.

• • • • •

L'ÉCRAN PARE-SOLEIL

Images de référence à la page 60

Le casque Orbyt dispose d'un écran pare-soleil rétractable et amovible, qui est inséré et disparaît entre la calotte et le revêtement interne en polystyrène. Le mouvement est facilement actionnable de l'extérieur à l'aide de la protection du mécanisme de gauche.

LE RETRAIT

Il est recommandé d'effectuer les opérations suivantes en position assise, en posant le casque sur ses jambes.

1. Abaisser complètement l'écran pare-soleil et placer la visière en position d'ouverture totale.
2. Saisir l'écran à proximité de l'un de ses emplacements de fixation (img. 14).
3. Tirer l'écran vers l'avant du casque, en le désinsérant du mécanisme (img. 15).
4. Répéter les opérations 2 et 3 sur le côté opposé pour retirer l'écran du casque.

LE MOUVEMENT

Lorsque le casque est endossé, pour baisser l'écran, il suffit de tourner la protection vers l'avant en saisissant le support spécialement prévu. Pour le soulever, le tourner vers l'arrière (img. 13).

L'INSTALLATION

Il est recommandé d'effectuer les opérations suivantes en position assise, en posant le casque sur ses jambes.

1. Soulever la visière en position d'ouverture totale et vérifier que la protection dentelée permettant de régler le mouvement de l'écran pare-soleil, est en rotation vers l'avant de façon à permettre l'engagement de l'écran.
2. Saisir l'une des deux extrémités de l'écran et l'enfiler dans l'emplacement de fixation intérieure correspondant (img. 16).
3. Fixer l'extrémité de l'écran au mécanisme, en vérifiant que la rainure de l'écran s'enclenche correctement avec le dispositif en obtenant un cran facilement perceptible (img. 17).
4. Répéter les opérations 2 et 3 sur le côté opposé pour fixer l'écran sur le casque.

⚠ Attention ! Vérifier que l'écran pare-soleil a été correctement fixé aux mécanismes d'engagement. En cas de constatation d'un frottement de l'écran contre le revêtement en polystyrène durant le mouvement, l'extraire et le réinsérer, en vérifiant que les rainures creusées au niveau de ses extrémités sont correctement engagées par les mécanismes de mouvement, sur toute leur longueur.

LE NETTOYAGE

Pour nettoyer l'écran pare-soleil, se référer au paragraphe de nettoyage de la visière.

• • • • •

LES PARTIES INTÉRIEURES

Images de référence à la page 63

L'intérieur du casque Orbyt est composé de deux mousses de joue et d'une coiffe, amovibles et lavables. Le casque possède également un protège-nuque à l'arrière, qui ne peut pas être retiré.

Il est recommandé d'effectuer les opérations d'installation et de retrait en position assise, en positionnant le casque à l'envers sur ses jambes.

LES MOUSSES DE JOUE : RETRAIT ET INSTALLATION

Pour retirer une mousse de joue, la saisir par la partie antérieure du casque et la tirer vers l'intérieur du casque pour libérer les 4 boutons-pression de fixation (img. 18).

Pour remonter une mousse de joue, la positionner dans son emplacement en appuyant sur le support en velcro spécialement prévu. La fixer ensuite en enclenchant les 4 boutons-pression de fixation.

LA COIFFE : RETRAIT ET INSTALLATION

Pour retirer la coiffe, décrocher les 2 boutons-pression antérieurs et le bouton-pression situé à l'arrière du casque (img. 19).

Pour installer la coiffe, la placer à l'intérieur du casque. Enclencher ensuite les 2 boutons-pression antérieurs et le bouton-pression situé à l'arrière du casque. →

⚠ Attention ! Avant d'extraire la coiffe, vérifier que tous les boutons-pression de fixation sont libérés, afin d'éviter d'endommager les boutons et de déchirer les coutures des parties en tissu.

LE LAVAGE DES PARTIES INTÉRIEURES

Une fois retirées du casque, les parties intérieures doivent être lavées à la main, en les plongeant dans de l'eau tiède mélangée à de la lessive. Rincer à l'eau du robinet. Ne pas essorer les parties intérieures et les laisser sécher à température ambiante et à l'abri du soleil.

• • • • •

LA PRISE D'AIR

Images de référence à la page 65

Le casque Orbyt possède une prise d'air sur la partie supérieure de la calotte, suffisante pour garantir une ventilation efficace, le cas échéant. La bouche n'est pas amovible.

OUVERTURE ET FERMETURE

Pour ouvrir la prise d'air, déplacer le curseur vers l'arrière (img. 20). Pour la refermer, le déplacer vers l'avant (img. 21).

• • • • •

LE SYSTÈME DE RÉTENTION

Images de référence à la page 66

Le système de rétention du casque est de type à languette avec fermeture micrométrique. Avant d'utiliser le casque, il est nécessaire de régler la longueur de la sangle, enfin d'obtenir un chaussement adapté lorsque la jugulaire est attachée.

⚠ Attention ! Afin de garantir un chaussement du casque sécurisé, vérifier que la taille choisie pour le casque est correcte : consulter le paragraphe «Choix du casque approprié» à l'intérieur du document *Instructions et avertissements de sécurité*.

LE RÉGLAGE DE LA SANGLE

Il est recommandé de régler la sangle en position assise, en positionnant le casque à l'envers sur ses jambes.

Agir sur le passant, en augmentant ou en réduisant la portion de sangle qui le traverse (img. 22).

LE RÉGLAGE MICROMÉTRIQUE : FERMETURE ET OUVERTURE

Pour fermer la languette à réglage micrométrique, insérer le rabat cranté à l'intérieur du mécanisme de serrage (img. 23) et le pousser jusqu'à ce que la sangle appuie contre la mâchoire (img. 24). Vérifier ensuite que le casque reste bien en place sur la tête, sans oscillations.

Pour décrocher la jugulaire en ouvrant la languette à réglage micrométrique, soulever le levier rouge en s'aidant du morceau de tissu (img. 25). Extraire ensuite le rabat cranté de la languette à réglage micrométrique.

⚠ Attention ! Bien que le réglage micrométrique permette de trouver une position confortable sans une pression excessive de la jugulaire, il est toutefois recommandé d'insérer le rabat le plus loin possible à l'intérieur du mécanisme de serrage.

DANKE, DASS SIE AGV GEWÄHLT HABEN!

Der Helm, den Sie soeben erworben haben, entspringt der Erfahrung und der Professionalität, die AGV in den mehr als siebenzig Jahren seiner Geschichte gesammelt hat.

Denn wir beschäftigen uns seit 1947 mit der Planung und der Konstruktion von Helmen, die ihrem Träger höchste Sicherheit bieten und beginnen dabei stets beim härtesten Prüfstand: den Wettkämpfen. Zeugen dafür sind zahlreiche und berühmte Rennfahrer wie Giacomo Agostini, Franco Uncini, Wayne Rainey, Troy Corser, Loris Capirossi, Max Biaggi und Valentino Rossi, die sich im Laufe der Jahre für Helme von AGV entschieden haben. Sorgfältiges Design, aufmerksame Auswahl der Werkstoffe und innovative Lösungen und Technologien sind seit jeher Bestandteil der DNA von AGV.

Doch da der tägliche Gebrauch des Helms sich stark von dem für die Wettkämpfe typischen unterscheidet, haben wir außerdem auch auf ein hohes Komfortniveau gesetzt, das es Ihnen gestattet, sich in sämtlichen Fahrsituationen stets sicher und wohl zu fühlen.

.....

LEITFADEN ZUR BENUTZUNG DER GEBRAUCHSANLEITUNG

Lieber Kunde, danke, dass Sie AGV gewählt haben! Der Helm Orbyt ist ein komplexes Erzeugnis und diese *Gebrauchsanleitung* wird Ihnen dabei helfen, seine wichtigsten Bestandteile kennen zu lernen und diese korrekt zu verwenden. Einige davon wurden technisch für müheloses Entfernen ausgelegt: mit Hilfe dieses Dokuments können Sie ihre korrekte Funktionsweise überprüfen und Reinigungsvorgänge ausführen.

Diese *Gebrauchsanleitung* befasst sich mit den einzelnen Bestandteilen des Helms Orbyt und veranschaulicht die Vorgänge, die der Benutzer darauf ausführen kann: Entfernen, Installation und Reinigung.

Informationen und Vorschriften besonderer Bedeutung geht zur Hervorhebung das folgende Zeichen voraus: **⚠ Achtung!**

Die Bilder mit Bezug auf die dargestellten Vorgänge sind ab Seite 54 abgebildet.

Der Inhalt dieses Dokuments kann ohne Vorankündigung auf den neuesten Stand gebracht werden.

DIE BESTANDTEILE DES HELMS

In den Bildern auf dieser Seite sind die Bestandteile hervorgehoben, die in den nachfolgenden Abschnitten behandelt werden.

⚠ Achtung! Nach dem Entfernen von Teilen des Helms empfehlen wir Ihnen, stets zu überprüfen, ob diese wieder korrekt angebracht wurden. Für eine Vertiefung zu den Sicherheitsvorschriften siehe *Dokument der Anweisungen und Sicherheitshinweise*, das diesem Helm zusammen mit dieser *Gebrauchsanleitung* beiliegt.

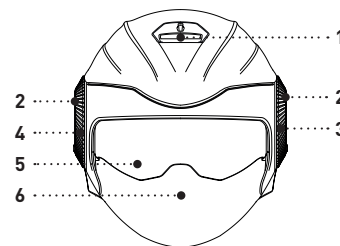

1. Belüftungsöffnung
2. Abdeckungsplatte Der Visiermechanik
3. Abdeckung Der Linken Mechanik / Betätigung Der Sonnenblende
4. Abdeckung Der Rechten Mechanik
5. Sonnenblende
6. Visier
7. Kinnriemen
8. Nackenschutz
9. Polster
10. Haube
11. Mechanik Der Feineinstellung

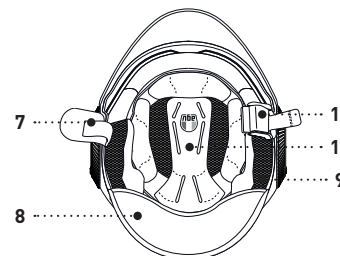
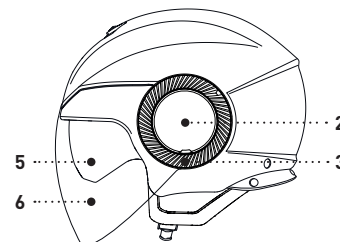

DAS VISIER

Bezugsbild auf Seite 54

Das Visier des Helms Orbyt besteht aus kratzfestem Polykarbonat. Die Befestigung erfolgt durch Anschrauben an den beiden Seiten des Helms mit den Mechanismen, die gleichzeitig auch die Bewegung regeln. Das Visier weist zwei Arbeitspositionen auf: vollständig angehoben und vollständig abgesenkt. In beiden Position rastet das Visier am Ende der Rotation gut hörbar ein.

Das Visier kann mithilfe der Einstellmechanismen einfach entfernt und installiert werden. Dazu sind nur ein flacher Schraubenzieher oder eine kleine Münze erforderlich.

DIE ENTFERNUNG

Wir empfehlen, die folgenden Operationen sitzend mit dem Helm auf den Beinen auszuführen. Mit der Mechanik auf der linken Seite des Helms beginnen.

1. Das Visier in die vollständig geöffnete Position anheben [Abb. 01].
2. Durch Hebeln mit dem Schraubenzieher in der Kehle am unteren Teil die Abdeckplatte entfernen und dabei darauf achten, dass die Lackierung nicht beschädigt wird [Abb. 02].
3. Die Schrauben mithilfe eines Schraubenziehers oder einer kleinen Münze lösen [Abb. 03].
4. Die Abdeckung vorsichtig entfernen [Abb. 04] und dabei darauf achten, dass die Scheibe [Abb. 05] und die drei Gummielemente auf die Bolzen der darunter befindlichen Mechanik nicht verloren gehen [Abb. 06].
5. Die Operationen 2, 3 und 4 an der Mechanik auf der rechten Seite des Helms wiederholen und dabei bedenken, dass das Visier jetzt nur auf der linken Mechanik aufliegt.
6. Das Visier ist nun vollständig frei: Nehmen Sie es aus seinen Sitzen [Abb. 07].

⚠ Achtung! Die Abdeckungen der beiden Mechaniken weisen eine unterschiedliche Form auf und dürfen daher nicht vertauscht werden. Im Inneren ist die linke Abdeckung mit "LEFT" gekennzeichnet, die rechte mit "RIGHT". Außerdem dient die linke Abdeckung zur Betätigung der Sonnenblende und sie weist daher eine Rändelung zum einfacheren Greifen auf.

DIE INSTALLATION

Wir empfehlen, die folgenden Operationen sitzend mit dem Helm auf den Beinen auszuführen. Mit der Mechanik des Visiers auf der linken Seite des Helms beginnen.

1. Das Visier am Helm wie in vollständig geöffneter Position annähern, auf die Mechanik auflegen und sicherstellen, dass die Positionierungskerben mit den entsprechenden Sitzen übereinstimmen [Abb. 08].
2. Die Abdeckung der Mechanik so positionieren, dass der zylindrische Bolzen (A) in den rechteckigen Sitz (B) eintritt und dass die drei runden Bohrungen mit den drei Bolzen mit Gummiringen übereinstimmen [Abb. 09].
3. Die Scheibe in der Mitte der Abdeckung positionieren [Abb. 05] und dabei darauf achten, dass die beiden internen Kerben mit den entsprechenden Kehlen in der Mechanik ausgerichtet werden.
4. Die Schraube einsetzen und mithilfe eines Schraubenziehers oder einer Münze anziehen [Abb. 10].



Mit der Installation auf der rechten Seite des Helms fortfahren.

5. Das Visier auf die rechte Mechanik auflegen.
6. Die Abdeckung so positionieren, dass die rechteckige Aussparung im Zentrum der Abdeckung in den entsprechenden geformten Zahn am Sitz der Mechanik eintritt [Abb. 11].
7. Die Scheibe in der Mitte der Abdeckung positionieren [Abb. 05] und dabei darauf achten, dass die beiden internen Kerben mit den entsprechenden Kehlen in der Mechanik ausgerichtet werden.
8. Die Schraube einsetzen und mithilfe eines Schraubenziehers oder einer Münze anziehen [Abb. 12].
9. Sicherstellen, dass das Visier korrekt installiert wurde: Die Bewegung muss flüssig erfolgen und die beiden Positionen Schließung und Öffnung müssen mit hörbarem Einrasten erreicht werden.
10. Dann die beiden Abdeckplatten installieren und dabei sicherstellen, dass der zylindrische Bolzen in den entsprechenden Sitz an der Abdeckung der Bewegung eintritt.

⚠ Achtung! Bei der Installation und der Entfernung des Visiers stets mit Vorsicht vorgehen. Bei Beschädigungen bei der Installation oder der Entfernung des Visiers an ein Service Center von AGV wenden und den Helm nicht benutzen, bevor er inspektioniert worden ist.

REINIGUNG

Für eine optimale Reinigung die Komponente vom Helm entfernen und mit einem weichen Tuch und lauwarmem Wasser säubern: bei stark verschmutztem Visier können Sie etwas Neutralseife zum Wasser hinzufügen. Das Visier unter fließendem Wasser abspülen und mit einem weichen Tuch abtrocknen. Die Reinigung ist sofort nach dem Gebrauch müheloser und wirkungsvoller.

⚠ Achtung! Nie Benzin, Benzol, Glasreiniger, scheuernde Produkte oder chemische Lösungsmittel verwenden, da diese die Merkmale der Komponente beeinträchtigen können. Keine scharfen oder spitzen Gegenstände zum Entfernen von Schmutzablagerungen verwenden. Das Visier nie mit Wärmequellen trocknen.



DIE SONNENBLENDE

Bezugsbild auf Seite 60

Der Helm Orbyt weist eine schwenkbare und abnehmbare Sonnenblende auf, die zwischen die Kalotte und die innere Schale aus Polystyrol eingesetzt ist. Sie kann von außen mit der Abdeckung der linken Mechanik leicht bewegt werden.

DIE BEWEGUNG

Bei getragenen Helm zum Absenken der Sonnenblende die Abdeckung nach vorne drehen, bis sie auf der entsprechenden Auflage aufliegt. Zum Anheben zurück drehen [Abb. 13].

DIE ENTFERNUNG

Wir empfehlen, die folgenden Operationen sitzend mit dem Helm auf den Beinen auszuführen.

1. Die Sonnenblende vollständig absenken und das Visier in die vollständig geöffnete Position bringen.
2. Die Blende in der Nähe einer der beiden Auflagesitze packen [Abb. 14].
3. Die Blende zum vorderen teil des Helms ziehen und vom der Mechanik lösen [Abb. 15].
4. Die Operationen 2 und 3 auf der Gegenseite wiederholen, um die Blende vom Helm zu trennen.

DIE INSTALLATION

Wir empfehlen, die folgenden Operationen sitzend mit dem Helm auf den Beinen auszuführen.

1. Das Visier in die vollständig geöffnete Position anheben und sicherstellen, dass gerändelte Abdeckung für die Einstellung der Bewegung der Sonnenblende nach vorne gedreht ist, um das Einrasten der Sonnenblende zu gestatten.
2. Eines der beiden Ende der Blende packen und in den entsprechenden internen Sitze einführen (Abb. 16).
3. Das Ende der Blende in die Mechanik einhaken und dabei sicherstellen, dass die Kehle der Blende dabei hörbar einrastet (Abb. 17).
4. Die Operationen 2 und 3 auf der Gegenseite wiederholen, um die Blende am Helm zu sichern.

⚠ Achtung! Sicherstellen, dass die Sonnenblende sicher in die Mechanik eingerastet ist. Falls während der Bewegung eine Reibung der Blende an der Polystyrolschale festgestellt wird, muss sie ausgebaut und erneut eingebaut werden; dabei muss sichergestellt werden, dass die Kehlen an den Enden auf der gesamten Länge in die Bewegungsmechanik einrasten.

DIE REINIGUNG

Für die Reinigung der Sonnenblende auf die Angaben zur Reinigung des Visiers Bezug nehmen.

• • • • •

DIE INNEREN TEILE

Bezugsbild auf Seite 63

Das Innere des Helms Orbyt besteht aus zwei Polstern und einer Haube, die beide herausgenommen und gereinigt werden können. Hinter befindet sich außerdem ein Nackenschutz, der nicht entfernt werden kann.

Wir empfehlen Ihnen, die Vorgänge zum Anbringen und zur Installation im Sitzen vorzunehmen und dazu den umgedrehten Helm auf den Beinen zu halten.

DIE POLSTER: ENTFERNEN UND ANBRINGEN

Zum Entfernen der Polster den vorderen Teil des Helm packen und zum Inneren des Helms ziehen, um die 4 Druckknöpfe zu öffnen (Abb. 18).

Die Polster zum Wiederanbringen auf den Klettverschluss auflegen. Dann die 4 Druckknöpfe schließen.

DIE HAUBE: ENTFERNEN UND ANBRINGEN

Zum Entfernen der Haube die beiden frontalen Druckknöpfe und die einzelne hintere Vorrichtung öffnen (Abb. 19).

Die Haube zur Installation im Inneren des Helms unterbringen. Dann die beiden frontalen Druckknöpfe und die einzelne hintere Vorrichtung schließen.

⚠ Achtung! Beim Herausnehmen der Haube sicherstellen, dass zuerst alle Druckknöpfe geöffnet werden, um Beschädigungen der Druckknöpfe und/oder das Reißen des Stoffes zu vermeiden.

DIE REINIGUNG DER INNEREN TEILE

Sobald die inneren Teile vom Helm entfernt wurden, können diese in lauwarmes Wasser getaucht mit für Wäsche geeigneter Seife gewaschen werden. Unter fließendem Wasser ausspülen. Die inneren Teile nicht ausdrücken und bei Umgebungstemperatur und vor Sonneneinstrahlung geschützt trocknen lassen.

• • • • •

DIE BELÜFTUNGSÖFFNUNG

Bezugsbild auf Seite 65

Der Helm Orbyt weist am oberen Teil der Kalotte ein Belüftungsöffnung auf, die falls gewünscht eine effiziente Belüftung gewährleistet. Die Öffnung kann nicht entfernt werden.

ÖFFNEN UND SCHLIESSEN

Zum Öffnen der Belüftungsöffnung den Schieber nach hinten schieben (Abb. 20). Zum Schließen nach vorne schieben (Abb. 21).

• • • • •

DAS VERSCHLUSSSYSTEM

Bezugsbild auf Seite 66

Das Verschlussystem des Helms Orbyt weist eine Schnalle mit Feineinstellung auf. Vor der Benutzung des Helms muss die Länge des Riemens eingestellt werden, damit ein angemessener Sitz erzielt wird, wenn der Kinnriemen geschlossen ist.

⚠ Achtung! Zur Gewährleistung eines sicheren Sitzes des Helms muss sichergestellt werden, dass die richtige Größe ausgewählt wurde: Konsultieren Sie den Abschnitt „Auswahl des richtigen Helms“ im Dokument *Anweisungen und Hinweise zur Sicherheit*.

DIE EINSTELLUNG DES RIEMENS

Wir empfehlen, die Einstellung des Riemens sitzend mit umgedrehtem Helm auf den Beinen vorzunehmen.

Mit den Schlaufen die Länge des Riemens richtig einstellen (Abb. 22).

DIE FEINEINSTELLUNG: SCHLIESSEN UND ÖFFNEN

Zum Schließen der Schnalle mit Feineinstellung die gezahnte Lasche in das Schloss (Abb. 23) einstecken und hineindrücken, bis der Kinnriemen gegen den Unterkiefer drückt (Abb. 24). Dann sicherstellen, dass der Helm ohne Oszillationen fest am Kopf bleibt.

Zum Öffnen des Kinnriemens die Schnalle mit Feineinstellung durch Anheben des roten Hebels mithilfe des Stoffstreifens aushaken (Abb. 25). Dann die gezahnte Lasche aus der Schnalle mit Feineinstellung ziehen.

⚠ Achtung! Obschon die Feineinstellung die Einstellung einer komfortablen Position des Kinnriemens gestattet, empfehlen wir, die Lasche so weit möglich in das Schloss einzustecken.

GRACIAS POR HABER ELEGIDO AGV

El casco que acaba de adquirir es fruto de la experiencia y de la profesionalidad que AGV ha obtenido en más de setenta años de historia.

Desde 1947, trabajamos para diseñar y construir cascos que garanticen la máxima seguridad a quien los utiliza, comenzando siempre por el banco de pruebas más duro: las competiciones deportivas. Son testigo de ello numerosos y famosos pilotos, como Giacomo Agostini, Franco Uncini, Wayne Rainey, Troy Corser, Loris Capirossi, Max Biaggi y Valentino Rossi, que a lo largo de los años han decidido utilizar cascos AGV. Un diseño preciso, atención a la elección de materiales, soluciones y tecnologías innovadoras: estos elementos están desde siempre en el ADN de AGV.

En cualquier caso, dado que la utilización diaria del casco es muy diferente de la que caracteriza las competiciones deportivas, hemos trabajado para conseguir una elevada comodidad, que te permita estar siempre seguro y comfortable en cualquier condición de conducción.

• • • • •

GUÍA PARA EL USO DEL MANUAL DEL USUARIO

Apreciad@ cliente, gracias por haber elegido AGV. El casco Orbyt es un producto complejo, este *Manual del usuario* te ayudará a conocer los principales componentes del mismo y a utilizarlos correctamente. Algunos de estos han sido diseñados para poder ser extraídos rápidamente: con la ayuda de este documento podrás comprobar que funcionen correctamente y realizar las operaciones de extracción, instalación y limpieza.

La información y prescripciones de especial relevancia se han marcado y se presentan con el logotipo: **⚠ ¡Atención!**

Las imágenes que sirven como referencia de las operaciones ilustradas se incluyen a partir de la página 54.

Los contenidos de este documento están sujetos a actualización sin notificación.

LOS COMPONENTES DEL CASCO

Las imágenes de esta página muestran los componentes del casco examinados en los párrafos siguientes.

⚠ ¡Atención! Después de haber extraído partes del casco, recomendamos comprobar siempre que se han vuelto a montar correctamente. Para profundizar en las prescripciones de seguridad, consulta el documento *Instrucciones y advertencias de seguridad*, que se incluye con el casco junto con este *Manual del usuario*.

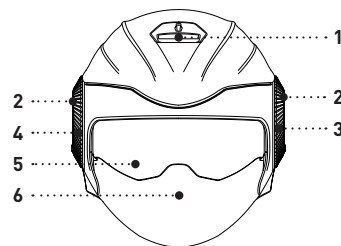

1. Entrada de aire
2. Placa de cobertura del mecanismo de la pantalla
3. Tapa del mecanismo izquierdo / Accionador del visor solar
4. Tapa del mecanismo derecho
5. Visor solar
6. Pantalla
7. Barbuquejo
8. Protector de la nuca
9. Carrillera
10. Acolchado interior
11. Mecanismo de regulación micrométrica

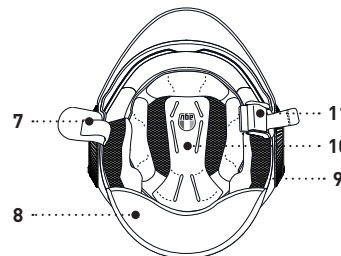
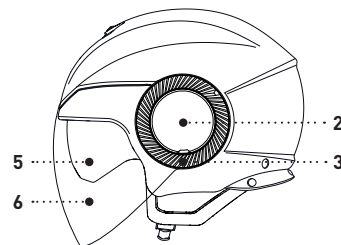

LA PANTALLA

Imágenes de referencia en la página 54

La pantalla del casco Orbyt está hecha de policarbonato antirrayas. La fijación se realiza por enroscado en los dos lados del casco con mecanismos que al mismo tiempo regulan también el desplazamiento de la misma. Las posiciones de trabajo de la pantalla son dos: toda subida y completamente bajada. Se alcanza cada posición con un accionamiento que se percibe bien al final de la rotación.

La pantalla puede extraerse fácilmente e instalarse usando los mecanismos de regulación. Basta con usar un destornillador plano y una moneda pequeña.

LA EXTRACCIÓN

Para efectuar las siguientes operaciones aconsejamos sentarse y apoyar el casco entre las piernas. Comienza a trabajar en el mecanismo ubicado en el lado izquierdo del casco.

1. Sube la pantalla en posición de máxima apertura (imagen 01).
2. Haciendo palanca con el destornillador, saca la placa de cobertura usando la ranura realizada en la parte inferior, prestando atención a no dañar la pintura (imagen 02).
3. Afloja y saca el tornillo de ajuste usando un destornillador o una moneda pequeña (imagen 03).
4. Saca la tapa con precaución (imagen 04), prestando atención a no perder la arandela antirrotación (imagen 05) y los 3 anillos de goma colocados en los pernos del mecanismo situado debajo (imagen 06).
5. Repite las operaciones 2, 3 y 4 usando el mecanismo ubicado en el lado derecho del casco, teniendo en cuenta que la pantalla ahora solo está apoyada en el mecanismo de la izquierda.
6. La pantalla ahora está completamente libre: sácala de la sede (imagen 07).

⚠ ¡Atención! Las tapas de los dos mecanismos presentan una morfología diferente y por lo tanto no se pueden invertir. En el interior, la parte izquierda está marcada con "LEFT", la derecha con "RIGHT". Además, la izquierda, dado que hace de accionador del visor solar, presenta en el relieve un apoyo, realizado para facilitar la toma con la mano.

LA INSTALACIÓN

Para efectuar las siguientes operaciones aconsejamos sentarse y apoyar el casco entre las piernas. Comienza a trabajar en el mecanismo de la pantalla en el lado izquierdo del casco.

1. Acerca la pantalla al casco como si estuviese en posición de máxima apertura, después apóyala en el mecanismo asegurándote de que las muescas de posicionamiento coincidan con las relativas sedes (imagen 08).
2. Coloca la tapa del mecanismo de manera que el perno cilíndrico (A) entre en la sede cuadrangular (B) y que los tres agujeros circulares coincidan con los tres pernos dotados de anillos de goma (imagen 09).
3. Coloca la arandela antirrotación en el centro de la tapa (imagen 05), teniendo cuidado de alinear las 2 muescas interiores en las relativas ranuras realizadas en el mecanismo.
4. Introduce el tornillo y apriétalo con un destornillador o una moneda (imagen 10).

Sigue con la instalación pasando al mecanismo en el lado derecho del casco.

5. Apoya la pantalla en el mecanismo de la derecha.
6. Coloca la tapa del mecanismo de manera que la ranura cuadrangular realizada en el centro de la tapa se encaje en el relativo diente perfilado en la sede del mecanismo (imagen 11).
7. Coloca la arandela antirrotación en el centro de la tapa (imagen 05), teniendo cuidado de

alinear las 2 muescas interiores en las relativas ranuras realizadas en el mecanismo.

8. Introduce el tornillo y apriétalo con un destornillador o una moneda (imagen 12).
9. Comprueba que la pantalla esté correctamente instalada: el movimiento debe ser fluido y las dos posiciones de apertura y cierre deben alcanzarse con un accionamiento que se pueda percibir correctamente.
10. Instala entonces las dos placas de cobertura, asegurándote de introducir el perno cilíndrico en la relativa sede en la tapa en movimiento.

⚠ ¡Atención! Efectúa siempre las operaciones de instalación y extracción de la pantalla con delicadeza. Si se produce accidentalmente la rotura de un engranaje al instalar o sacar la pantalla o si se detecta un daño del cinematismo, dirígete a un Service Center AGV y no utilices de nuevo el casco antes de haber realizado una inspección.

LA LIMPIEZA

Para una limpieza óptima, extrae el componente del casco y límpialo utilizando un paño suave y agua tibia: si hay mucha suciedad puedes añadir agua con jabón neutro. Enjuaga con agua corriente y seca con un paño suave. La limpieza es más sencilla y eficaz cuando se realiza justo después de la utilización.

⚠ ¡Atención! No utilizar nunca gasolina, benceno, limpiadores de vidrio, productos abrasivos o solventes químicos, ya que pueden poner en peligro las propiedades del componente. No utilizar objetos cortantes o puntiagudos para extraer la suciedad incrustada. No secar usando fuentes de calor.

• • • • •

EL VISOR SOLAR

Imágenes de referencia en la página 60

El casco Orbyt dispone de un visor solar basculante y extraíble, que se introduce y se puede ocultar entre la calota y la protección interna de poliestireno. El movimiento se puede realizar fácilmente desde el exterior con la tapa del mecanismo de la izquierda.

EL DESPLAZAMIENTO

Con el casco puesto, para bajar el visor gira la tapa hacia adelante sujetando el relativo apoyo. Para subirlo, giralo hacia atrás (imagen 13).

LA INSTALACIÓN

Para efectuar las siguientes operaciones aconsejamos sentarse y apoyar el casco entre las piernas.

1. Sube la pantalla en posición de apertura total y asegúrate de que la tapa en relieve que regula el desplazamiento del visor solar esté girado hacia delante, de manera que se permita que el visor quede trabado.
2. Sujeta uno de los dos extremos del visor y pásalo en la relativa sede de enganche interior (imagen 16).
3. Engancha el extremo del visor al mecanismo, asegurándote de que la ranura del visor trabo firmemente el dispositivo con un accionamiento bien perceptible (imagen 17).
4. Repite las operaciones 2 y 3 en el lado opuesto para sujetar el visor al casco.

→

⚠ **¡Atención!** Asegúrate de que el visor solar se haya enganchado firmemente a los mecanismos de trabado. Si durante el desplazamiento se nota un roce del visor contra la protección de poliestireno, sácala y vuelve a introducirla asegurándote de que las ranuras realizadas en los extremos queden trabajadas por los mecanismos de desplazamiento en toda la longitud.

LA EXTRACCIÓN

Para efectuar las siguientes operaciones aconsejamos sentarse y apoyar el casco entre las piernas.

1. Baja completamente el visor solar y pon la pantalla en posición de apertura total.
2. Sujeta el visor cerca de una de las sedes de enganche (imagen 14).
3. Tira el visor hacia la parte anterior del casco, liberándolo del mecanismo (imagen 15).
4. Repite las operaciones 2 y 3 en el lado opuesto para sacar visor del casco.

LA LIMPIEZA

Para la limpieza del visor solar, consulta el mismo párrafo relativo a la pantalla.

• • • • •

LOS INTERIORES

Imágenes de referencia en la página 63

El interior del casco Orbyt está formado por dos carrilleras y el acolchado interior, ambos extraíbles y lavables. También está presente en la parte posterior un protector de la nuca, que no puede extraerse.

Aconsejamos efectuar las operaciones de extracción y montaje sentado, apoyando el casco girado sobre las piernas.

LAS CARRILLERAS: EXTRACCIÓN E INSTALACIÓN

Para extraer una carrillera, tómalas de la parte anterior del casco y tira hacia el interior del casco, desenganchando los 4 botones automáticos (imagen 18).

Para volver a montar una carrillera, ponla en la sede apoyándolo en el relativo soporte de velcro. Después asegúrala accionando los 4 botones automáticos.

EL ACOLCHADO INTERIOR: EXTRACCIÓN E INSTALACIÓN

Para sacar el acolchado interior, desengancha los 2 botones automáticos frontales y el individual ubicado en la parte posterior (imagen 19).

Para instalar el acolchado interior, colócalo en el interior del casco. Entonces, engancha los 2 botones automáticos frontales y el individual ubicado en la parte posterior.

⚠ **¡Atención!** Saca el acolchado interior asegurándote de haber desenganchado primero todos los botones automáticos, para evitar dañarlo o descoser las partes de tejido.

EL LAVADO DE LOS INTERIORES

Una vez extraídos del casco, los interiores deben lavarse a mano, introduciéndolos en agua tibia con jabón de ropa. Enjuaga con agua corriente. No frotes los interiores, déjalos secar a temperatura ambiente y protegidos del sol.

LA ENTRADA DE AIRE

Imágenes de referencia en la página 65

El casco Orbyt presenta en la parte superior de la calota una toma de aire suficiente para garantizar, si se desea, una ventilación eficiente. La boca no es extraíble.

APERTURA Y CIERRE

Para abrir la toma de aire, desplaza el cursor hacia atrás (imagen 20). Para cerrarla, desplázalo hacia adelante (imagen 21).

• • • • •

EL SISTEMA DE RETENCIÓN

Imágenes de referencia en la página 66

El sistema de retención del casco Orbyt es de tipo con hebilla de cierre micrométrico. Antes de utilizar el casco es necesario ajustar la longitud del cinturón, de manera que se obtiene un ajuste adecuado cuando el barbuquejo está atado.

⚠ **¡Atención!** Para garantizar un ajuste seguro del casco, asegúrate de haber elegido la talla adecuada: consulta el párrafo "Elección del casco apropiado" en el documento *Instrucciones y advertencias de seguridad*.

LA REGULACIÓN DEL CINTURÓN

Aconsejamos realizar la regulación del cinturón sentado, apoyando el casco girado sobre las piernas.

Usa el pasante aumentando o reduciendo la porción de cinta que lo atraviesa (imagen 22).

LA REGULACIÓN MICROMÉTRICA CIERRE Y APERTURA

Para cerrar la hebilla con regulación micrométrica, introduce la lengüeta dentada en el interior del mecanismo de ajuste (imagen 23) y empújala hasta notar que el barbuquejo aprieta contra la mandíbula (imagen 24). Entonces comprueba que el casco quede bien sujeto a la cabeza, sin oscilaciones.

Para desenganchar el barbuquejo abriendo la hebilla de regulación micrométrica, sube la palanca roja ayudándote con la tira de tejido (imagen 25). Entonces, saca la lengüeta dentada de la hebilla de regulación micrométrica.

⚠ **¡Atención!** Aunque la regulación micrométrica permite encontrar una posición cómoda para que el barbuquejo no apriete demasiado, se aconseja introducir la lengüeta en el interior del mecanismo de ajuste lo más a fondo posible.

OBRIGADO POR TER ESCOLHIDO AGV

O capacete que acabou de comprar é fruto da experiência e profissionalismo que a AGV adquiriu em mais de setenta anos de história.

Desde 1947, na verdade, estamos empenhados em projetar e construir capacetes que garantam a máxima segurança a quem os utiliza, partindo sempre da bancada de testes mais dura: as competições desportivas. São numerosas as testemunhas e pilotos famosos, como Giacomo Agostini, Franco Uncini, Wayne Rainey, Troy Corser, Loris Capirossi, Max Biaggi e Valentino Rossi, que nos anos escolheram de utilizar capacetes AGV. Design cuidadoso, atenção na escolha dos materiais, soluções e tecnologias inovadoras estão desde sempre no ADN de AGV.

No entanto, como a utilização quotidiana do capacete é muito diferente daquela que caracteriza as competições desportivas, tentamos também procurar um conforto de alto nível, que lhe permita estar sempre seguro e confortável em qualquer condição de condução.

.....

GUIA AO USO DO MANUAL DO UTILIZADOR

Prezado cliente, obrigado por ter escolhido AGV. O capacete Orbyt é um produto manufaturado complexo e este *Manual do utilizador* ajudar-lhe-á a conhecer os principais componentes e a utilizá-los corretamente. Alguns destes são projetados para poderem ser agilmente removidos: com o auxílio deste documento poderá verificar o seu correto funcionamento e efetuar operações de limpeza.

Este *Manual do utilizador* tomará em exame os componentes individuais do capacete Orbyt e descreve as operações que o utilizador irá poder efetuar: remoção, instalação e limpeza.

Informações e prescrições de particular relevância são evidenciadas e introduzidas pelo logotipo: **⚠ Atenção!**

As imagens em referência às operações ilustradas estão indicadas a partir da página 54.

Os conteúdos do presente documento podem estar sujeitos a atualizações sem notificação.

OS COMPONENTES DO CAPACETE

As imagens desta página evidenciam os componentes do capacete tidos em exame nos parágrafos sucessivos.

⚠ Atenção! Depois de ter removido as partes do capacete, aconselhamos de verificar sempre de tê-las remontado corretamente. Para um aprofundamento das prescrições de segurança, consulte o documento de *Instruções e advertências de segurança*, em dotação no capacete juntamente com este *Manual do utilizador*.

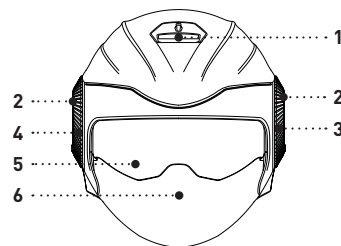

1. Tomada de ar
2. Placa de cobertura do mecanismo da viseira
3. Tampa do mecanismo esquerdo / Acionador do ecrã para-sol
4. Tampa do mecanismo direito
5. Ecrã para-sol
6. Viseira
7. Francalete
8. Proteção nuca
9. Almofada
10. Capa
11. Mecanismo de regulação micrométrica

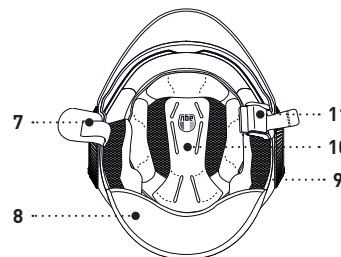
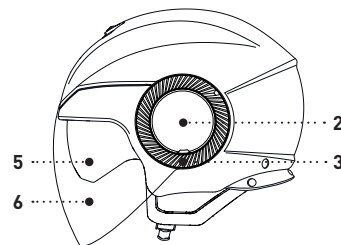

A VISEIRA

Imagens de referência na página 54

A viseira do capacete Orbyt é realizada em policarbonato à prova de arranhões. A fixação é feita por aparafusamento e é atuado nos dois lados do capacete através dos mecanismos que ao mesmo tempo regulam também a sua movimentação. As posições de trabalho da viseira são duas: toda levantada e completamente abaixada. Cada posição é alcançada com um estalido bem perceptível no final da rotação.

A viseira pode ser facilmente removida e instalada operando nos mecanismos de regulação. É suficiente, usar uma chave de fendas de cabeça plana e uma pequena moeda.

A REMOÇÃO

Para efetuar as operações que se seguem aconselhamos de estar sentado, apoiando o capacete nas pernas. Começar a operar no mecanismo localizado no lado esquerdo do capacete.

1. Levante a viseira para a posição de máxima abertura [img. 01].
2. Fazendo alavanca com a chave de fendas, remova a placa de cobertura atuando na ranhura situada na parte inferior, prestando atenção a não danificar a pintura [img. 02].
3. Afrouxe e remova o parafuso de fixação servindo-se de uma chave de fendas ou de uma pequena moeda [img. 03].
4. Remova a tampa com cuidado [img. 04], prestando atenção a não perder a arruela antirrotação [img. 05] e os 3 anéis em borracha posicionados nos pernos do mecanismo subjacente [img. 06].
5. Repetir as operações 2, 3 e 4 operando no mecanismo localizado no lado direito do capacete, tendo em mente que a viseira agora está apenas apoiada no mecanismo da esquerda.
6. A viseira está agora completamente libertada: extraí-la das suas sedes [img. 07].

⚠ Atenção! As tampas dos dois mecanismos apresentam uma morfologia diferente e, portanto, não são invertíveis. No interior, a esquerda é marcada com "LEFT", a direita com "RIGHT". Além disso, a esquerda, funcionando também como acionador do ecrã para-sol, apresenta nas estrias um apoio, realizado para facilitar a recolha com a mão.

A INSTALAÇÃO

Para efetuar as operações que se seguem aconselhamos de estar sentado, apoiando o capacete nas pernas. Comece a operar no mecanismo da viseira no lado esquerdo do capacete.

1. Aproxime a viseira ao capacete como se estivesse em posição de máxima abertura, em seguida, apoiá-la ao mecanismo assegurando-se que as marcas de posicionamento coincidam com as respetivas sedes [img. 08].
2. Posicione a tampa do mecanismo de modo que o pino cilíndrico [A] entre na sede quadrangular [B] e que os três orifícios circulares coincidam com os três pernos dotados de anéis em borracha [img. 09].
3. Posicione a arruela antirrotação no centro da tampa [img. 05], tendo o cuidado de alinhar as 2 marcas internas às respetivas estrias que encontram-se no mecanismo.
4. Insira o parafuso e aperte-o servindo-se de uma chave de fendas ou de uma moeda [img. 10]. **Continue a instalação agora no mecanismo no lado direito do capacete.**
5. Apoie a viseira no mecanismo da direita.
6. Posicione a tampa do mecanismo de modo que o canal quadrangular obtido no centro do tampa encrave-se no relativo dente moldado na sede do mecanismo [img. 11].

7. Posicione a arruela antirrotação no centro da tampa [img. 05], tendo o cuidado de alinhar as 2 marcas internas às respetivas estrias que encontram-se no mecanismo.
8. Insira o parafuso e aperte-o servindo-se de uma chave de fendas ou de uma moeda [img. 12].
9. Verifique que a viseira esteja corretamente instalada: o movimento deve ser fluido e as duas posições de fecho e abertura devem ser atingidas com um estalido bem perceptível.
10. Instale em seguida, as duas placas de cobertura, assegurando-se de inserir o pino cilíndrico na respetiva sede na tampa do movimento.

⚠ Atenção! Efetue sempre as operações de instalação e remoção da viseira com delicadeza. Sempre que se verifique acidentalmente a rotura de qualquer engrenagem instalando ou removendo a viseira, ou se encontrar uma avaria do cinematismo, entre em contacto com um Centro de Assistência AGV e não utilize novamente o capacete antes de uma inspeção.

LA LIMPEZA

Para uma limpeza ideal, remova o componente do capacete e limpe-o utilizando um pano macio e água morna: se a sujidade permanece pode adicionar sabão neutro à água. Enxágue sob água corrente e seque com um pano macio. A limpeza é mais simples e eficaz quando é efetuada imediatamente após a utilização.

⚠ Atenção! Não utilize nunca gasolina, benzeno, polidores para vidro, produtos abrasivos ou solventes químicos, já que podem comprometer as propriedades do componente. Não utilize objectos cortantes ou pontiagudos para remover a sujeira sedimentada. Não seque com fontes de calor.

• • • • •

O ECRÃ PARA-SOL

Imagens de referência na página 60

O capacete Orbyt dispõe de um ecrã para-sol basculante e removível, inserido e retrátil entre a calota e a cobertura interna em poliestireno. O movimento é facilmente realizável desde o exterior através da tampa do mecanismo da esquerda.

A MOVIMENTAÇÃO

Com o capacete colocado, para abaixar o ecrã rode a tampa para a frente fazendo força no respetivo apoio. Para levantá-lo, girá-lo para trás [img. 13].

A INSTALAÇÃO

Para efetuar as operações que se seguem aconselhamos de estar sentado, apoiando o capacete nas pernas.

1. Levante a viseira em posição de abertura total e assegure-se que a tampa serrilhada que regula a movimentação do ecrã para-sol esteja girada para a frente, de modo a consentir o engate do próprio ecrã.
2. Agarre uma das duas extremidade do ecrã e enfie-a na relativa sede de engate interna [img. 16].
3. Encaixe a extremidade do ecrã ao mecanismo, assegurando-se que a ranhura do ecrã engate firmemente o dispositivo com um estalido bem perceptível [img. 17].
4. Repita as operações 2 e 3 no lado oposto para fixar o ecrã ao capacete.

→

⚠ **Atenção!** Assegure-se que o ecrã para-sol tenha sido encaixado com firmeza nos mecanismos de engate. Se durante a movimentação perceber uma fricção do ecrã contra a cobertura em poliestireno, extraí-lo e voltar a inseri-lo, assegurando-se que as estrias que encontram-se nas suas extremidade sejam engatadas pelos mecanismos de movimentação em todo o seu comprimento.

A REMOÇÃO

Para efetuar as operações que se seguem aconselhamos de estar sentado, apoiando o capacete nas pernas.

1. Abaixe completamente o ecrã para-sol e coloque a viseira em posição de abertura total.
2. Agarre o ecrã perto de uma das suas sedes de engate (img. 14).
3. Tire o ecrã para a parte dianteira do capacete, deslizando-o pelo mecanismo (img. 15).
4. Repita as operações 2 e 3 no lado oposto para remover o ecrã do capacete.

A LIMPEZA

Para a limpeza do ecrã para-sol, consulte o parágrafo relativo à viseira.

• • • • •

OS INTERIORES

Imagens de referência na página 63

O interior do capacete Orbyt é constituído por duas almofadas e uma capa, ambas extraíveis e laváveis. Posteriormente está presente também uma proteção da nuca, que não pode ser removida.

Aconselhamos-lhe de efetuar as operações de remoção e instalação sentado, apoiando o capacete virado nas pernas.

AS ALMOFADAS: REMOÇÃO E INSTALAÇÃO

Para remover uma almofada, segure-a na parte dianteira do capacete e puxá-la para o interior do capacete, separando os 4 botões automáticos (img. 18).

Para voltar a montar uma almofada, coloque-a em sede apoiando-a no respetivo suporte em velcro. Em seguida, fixá-la puxando os 4 botões automáticos.

A CAPA: REMOÇÃO E INSTALAÇÃO

Para remover a capa, desengate os 2 botões automáticos frontais e aquele simples disposto posteriormente (img. 19).

Para instalar a capa, colocá-la no interior do capacete. Em seguida, ajuste os 2 botões automáticos frontais e aquele individual disposto posteriormente.

⚠ **Atenção!** Extraia a capa assegurando-se de ter antes levantado todos os botões automáticos, para evitar de danificar os próprios botões e/ou de descoser partes em tecido.

A LAVAGEM DOS INTERIORES

Uma vez removidos do capacete, os interiores devem ser lavados manualmente, submergindo-os em água morna com sabão para vestidos. Enxágue com água corrente. Não torça os interiores e deixe-os secar à temperatura ambiente e protegidos do sol.

A TOMADA DE AR

Imagens de referência na página 65

O capacete Orbyt apresenta na parte superior da calota uma tomada de ar suficiente para garantir, se o desejar, uma ventilação eficiente. O bocal não é removível.

ABERTURA E FECHO

Para abrir a tomada de ar, mova o cursor para trás (img. 20). Para fechá-la, deslocá-la para a frente (img. 21).

• • • • •

O SISTEMA DE RETENÇÃO

Imagens de referência na página 66

O sistema de retenção do capacete Orbyt é do tipo com fivela de fecho micrométrico. Antes de utilizar o capacete é necessário ajustar o comprimento da presilha, de modo a obter um ajustamento adequado quando o francalete é apertado.

⚠ **Atenção!** Para garantir um ajuste seguro do capacete, assegure-se de ter escolhido o tamanho adequado: consulte o parágrafo "Escolha do capacete apropriado" dentro do documento *Instruções e advertências de segurança*.

A REGULAÇÃO DA PRESILHA

Aconselhamos de regular a presilha quando estiver sentado, apoiando o capacete virado nas pernas.

Atue através do passante, aumentando ou reduzindo a porção de esteira que a atravessa (img 22).

A REGULAÇÃO MICROMÉTRICA: FECHO E ABERTURA

Para fechar a fivela de regulação micrométrica, insira a lingueta dentada no interior do mecanismo de aperto (img 23) e empurrá-la até advertir o francalete pressionar contra o maxilar (img. 24). Verifique que o capacete fique bem firme na cabeça, sem oscilações.

Para desengatar o francalete abrindo a fivela de regulação micrométrica, levante a alavanca vermelha ajudando-o com a fita de tecido (img. 25). Em seguida, extraia a lingueta dentada da fivela de regulação micrométrica.

⚠ **Atenção!** Embora a regulação micrométrica permita identificar uma posição de conforto para o qual o francalete não aperte excessivamente, no entanto, é aconselhável inserir a lingueta no interior do mecanismo de aperto o mais a fundo possível.

СПАСИБО ЗА ТО, ЧТО ВЫ ВЫБРАЛИ AGV

Приобретенный вами шлем является результатом опыта и профессионализма компании AGV, накопленных за более чем семьдесят лет её существования.

Мы конструируем и производим шлемы, обеспечивающие максимальную защиту пользователей, с 1947 года, и нашим самым серьезным испытательным стендом являются спортивные состязания. Это могут подтвердить многочисленные знаменитые гонщики, в том числе Джакомо Агостини, Франко Унчини, Уэйн Рэйни, Трой Корсер, Лорис Капиросси, Макс Бьяджи и Валентино Росси, которые на протяжении многих лет пользуются шлемами фирмы AGV. Проработанный дизайн, тщательно подобранные материалы, решения и инновационные технологии являются истинными характеристиками AGV.

Однако, принимая во внимание тот факт, что повседневное использование шлемов сильно отличается от спортивных соревнований, мы стремимся также обеспечить высокий уровень комфорта, который позволит вам всегда чувствовать себя в безопасности и обеспечит удобство при езде в любых условиях.

.....

ИНФОРМАЦИЯ ПО ПРИМЕНЕНИЮ РУКОВОДСТВА ПОЛЬЗОВАТЕЛЯ

Уважаемый клиент! Спасибо за то, что вы выбрали AGV. Шлем Orbyt является сложным изделием, данное руководство поможет вам ознакомиться с его основными комплектующими и научиться правильно пользоваться ими. Некоторые из них имеют специальную конструкцию, позволяющую легко снимать элементы. В данном документе вы получите информацию относительно надлежащего функционирования и проведения очистки комплектующих.

В настоящем *Руководстве пользователя* описываются отдельные части устройства шлема Orbyt и иллюстрируются операции, доступные пользователю, такие как демонтаж, установка и очистка.

Особо важные сведения и предписания выделяются стоящей перед ними надписью: **⚠ Внимание!**

Рисунки, демонстрирующие описанные операции, приведены, начиная со страницы 54.

Содержание данного документа может обновляться без предварительного уведомления.

УСТРОЙСТВО ШЛЕМА

На рисунках, приведенных на данной странице, представлены комплектующие шлема, описанные в последующих разделах.

⚠ Внимание! После снятия частей шлема рекомендуется свериться с правильностью их последующей установки. Более подробные сведения по предписаниям безопасности приведены в документе «Инструкции и памятка по безопасности», прилагающемся к шлему вместе с настоящим руководством пользователя.

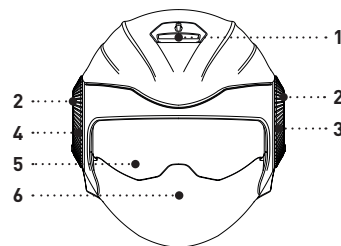

1. Воздухозаборник
2. Заглушка, скрывающая механизм визора
3. Крышка левого механизма / Привод солнцезащитного козырька
4. Крышка правого механизма
5. Солнцезащитный козырек
6. Визор
7. Подбородочный ремешок
8. Затыльник
9. Нащечная подушечка
10. Колпак
11. Механизм микрометрического регулирования

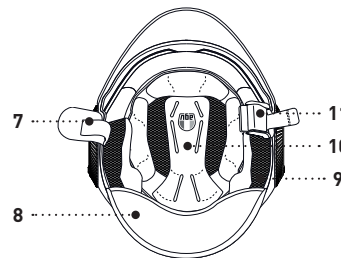
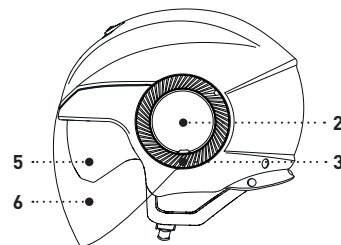

ВИЗОР

См. пояснительные изображения на стр. 54

Визор шлема Ogbyt изготовлен из нецарапающегося поликарбоната. Он закрепляется путем завинчивания с двух сторон механизмов, которые в то же время регулируют его подвижность. У визора есть два рабочих положения: полностью поднятое и полностью опущенное. По окончании вращения и достижении каждого положения раздается отчетливый щелчок.

При помощи регулировочных механизмов визор легко снимается и устанавливается. Для этого требуется плоская отвертка или небольшая монета.

СНЯТИЕ

Следующие операции рекомендуется производить сидя, положив шлем на колени. Действия следует начинать с механизма, расположенного с левой стороны шлема.

1. Поднимите визор в полностью открытое положение (см. рис. 01).
2. Снимите заглушку, вставив в паз на ее нижней части отвертку и используя ее в качестве рычага, будьте осторожны, чтобы не повредить лакокрасочное покрытие (см. рис. 02).
3. Ослабьте и выньте фиксирующий винт при помощи отвертки или небольшой монеты (см. рис. 03).
4. Осторожно снимите крышку (см. рис. 04), следя за тем, чтобы не потерять шайбу против прокручивания (см. рис. 05) и 3 резиновых кольца, размещенные на штырях расположенного внизу механизма (см. рис. 06).
5. Повторите операции 2, 3 и 4 с механизмом, расположенным с правой стороны шлема, не забывая, что теперь визор только свободно опирается на левый механизм.
6. Теперь полностью высвобожденный визор можно вынуть из гнезд (см. рис. 07).

⚠ Внимание! Крышки двух механизмов имеют разную структуру, поэтому их нельзя менять местами. С внутренней стороны на левой написано «LEFT», а на правой - «RIGHT». Кроме того, поскольку левая крышка служит также в качестве привода для солнцезащитного козырька, на ней размещены насечки с опорой, предназначенной для удобства захвата рукой.

УСТАНОВКА

Следующие операции рекомендуется производить сидя, положив шлем на колени. Действия следует начинать с механизма визора, расположенного с левой стороны шлема.

1. Приложите визор к шлему в положении полного открытия, затем поместите его на механизм, следя за тем, чтобы позиционные отметки совпадали с соответствующими гнездами (см. рис. 08).
2. Расположите крышку механизма таким образом, чтобы цилиндрический штырь (A) вошел в квадратное гнездо (B), а положение трех круглых отверстий совпадало с тремя штырями с резиновыми кольцами (см. рис. 09).
3. Поместите шайбу против прокручивания в центр крышки (см. рис. 05), следя за тем, чтобы 2 внутренние отметки располагались вровень со специальными пазами, сделанными в механизме.
4. Вставьте винт и закрутите его с помощью отвертки или монеты (см. рис. 10).

Перейдите к механизму с левой стороны шлема для продолжения установки.

5. Приложите визор к правому механизму.
6. Разместите крышку механизма таким образом, чтобы квадратная выемка в центре крыш-

- ки зацепилась за соответствующий зубчик гнезда механизма (см. рис. 11).
7. Поместите шайбу против прокручивания в центр крышки (см. рис. 05), следя за тем, чтобы 2 внутренние отметки располагались вровень со специальными пазами, сделанными в механизме.
8. Вставьте винт и закрутите его с помощью отвертки или монеты (см. рис. 12).
9. Проверьте правильность установки визора: его движение должно быть плавным, по достижении открытого и закрытого положений должен раздаваться отчетливый щелчок.
10. Установите две заглушки, следя за тем, чтобы цилиндрический стержень вошел в предназначенное для него гнездо на крышке механизма.

⚠ Внимание! Операции по установке и снятию визора следует выполнять очень осторожно. При случайной поломке какого-либо зубчатого сцепления во время установки или снятия визора, а также при повреждении кинематического механизма обратитесь в фирменный сервисный центр AGV и не пользуйтесь шлемом до проведения контрольной проверки.

ОЧИСТКА

Для оптимальной очистки комплектующую следует снять со шлема и протереть мягкой тряпкой, смоченной в теплой воде, при трудно удаляющемся загрязнении в воду можно добавить нейтральное мыло. Промойте проточной водой и вытрите насухо мягкой тряпкой. Для упрощения и повышения эффективности очистки ее следует производить сразу после пользования.

⚠ Внимание! Никогда не следует использовать бензин, бензол, очистители для стекла, абразивные средства и химические растворители, которые могут негативно сказаться на характеристиках комплектующей. Нельзя использовать режущие или заостренные предметы для удаления приросшей грязи. Не сушить с помощью источников тепла.

• • • • •

СОЛНЕЦАЗАЩИТНЫЙ КОЗЫРЕК

См. пояснительные изображения на стр. 60

Шлем Ogbyt оснащен откидывающимся и съёмным солнцезащитным козырьком, убирающимся в зазор между обложкой и внутренним пенопластовым вкладышем. Действие по его перемещению легко выполняется снаружи при помощи крышки левого механизма.

ПЕРЕМЕЩЕНИЕ

Для того, чтобы опустить козырек при надетом шлеме, поверните крышку вперед, взявшись за специальный захват. Для того, чтобы поднять его, поверните в обратную сторону (см. рис. 13).

СНЯТИЕ

Следующие операции рекомендуется производить сидя, положив шлем на колени.

1. Полностью опустите солнцезащитный козырек и установите визор в полностью открытое положение.
2. Возьмитесь за козырек возле одного из двух мест крепления (см. рис. 14).
3. Потяните козырек в направлении передней части шлема и высвободите его из механизма (см. рис. 15).
4. Повторите операции 2 и 3 с противоположной стороны для полного отсоединения козырька от шлема.

УСТАНОВКА

Следующие операции рекомендуется производить сидя, положив шлем на колени.

1. Поднимите визор в полностью открытое положение и убедитесь в том, чтобы рифленая крышка, регулирующая перемещение солнцезащитного козырька была повернута вперед для зацепления козырька.
2. Возьмитесь за один из двух концов козырька и вставьте его в соответствующее внутреннее гнездо (см. рис. 16).
3. Закрепите конец козырька в механизме, следя затем, чтобы выемки на козырьке надежно зацепились в устройстве с отчетливым щелчком (см. рис. 17).
4. Повторите операции 2 и 3 с противоположной стороны для полного закрепления козырька на шлеме.

⚠ Внимание! Проверьте, чтобы солнцезащитный козырек был надежно закреплен в механизме. Если при перемещении козырек задевает за пенопластовый вкладыш, снимите его и установите заново, следя за тем, чтобы выемки на его концах зацепились в подвижных механизмах по всей длине.

ОЧИСТКА

Очистка солнцезащитного козырька производится, как описано в разделе, касающемся визора.

• • • • •

ВНУТРЕННИЕ ЧАСТИ

См. пояснительные изображения на стр. 63

Внутреннее устройство шлема Orbyt состоит из двух ламинатных подушечек и колпака, которые можно вынимать и стирать. Сзади также размещен фиксированный затыльник.

Операции по снятию и установке элементов рекомендуется производить сидя, положив перевернутый шлем на колени.

НАЩЕЧНЫЕ ПОДУШЕЧКИ: СНЯТИЕ И УСТАНОВКА

Для снятия подушечки возьмитесь за не с передней части шлема и потяните внутрь шлема, чтобы отсоединить 4 кнопки (см. рис. 18).

Для того, чтобы установить подушечку, поместите ее на место, приложив к специальному основанию на липучке. Затем закрепите ее с помощью 4 кнопок.

КОЛПАК: СНЯТИЕ И УСТАНОВКА

Для того, чтобы снять колпак, отстегните 2 кнопки спереди и одну сзади (см. рис. 19).

Для того, чтобы установить колпак, поместите его внутрь шлема. Затем застегните 2 кнопки спереди и одну сзади.

⚠ Внимание! Перед тем, как вынимать колпак, проверьте, чтобы были расстегнуты все кнопки, во избежание повреждения самих кнопок и (или) элементов из ткани.

СТИРКА ВНУТРЕННИХ ЧАСТЕЙ

Снятые внутренние части шлема можно постирать вручную в теплой воде с мылом для стирки. Прополощите под проточной водой. Не отжимая, оставьте внутренние части сушиться при комнатной температуре в месте, защищенном от солнечных лучей.

ВОЗДУХОЗАБОРНИК

См. пояснительные изображения на стр. 65

В верхней части оболочки шлема Orbyt имеется воздухозаборник, обеспечивающий, при необходимости, достаточно эффективную вентиляцию. Решетка не снимается.

ОТКРЫТИЕ И ЗАКРЫТИЕ

Для того, чтобы открыть воздухозаборник, переместите курсор назад (см. рис. 20). Для того, чтобы закрыть его, переместите курсор вперед (см. рис. 21).

• • • • •

СИСТЕМА КРЕПЛЕНИЯ

См. пояснительные изображения на стр. 66

Шлем Orbyt оснащен системой крепления с микрометрической пряжкой. Перед использованием шлемом необходимо отрегулировать длину ремешка, чтобы он прилегал надлежащим образом при застегнутом подбородочном креплении.

⚠ Внимание! Для того, чтобы шлем надежно сидел на голове, убедитесь в том, что вы подобрали правильный размер, сверившись с разделом «Выбор шлема» документа «Инструкции и памятка по безопасности».

РЕГУЛИРОВАНИЕ РЕМЕШКА

Регулирование ремешка рекомендуется производить сидя, положив перевернутый шлем на колени.

При помощи пропускной петли увеличьте или уменьшите проходящую через нее часть ремешка (см. рис. 22).

МИКРОМЕТРИЧЕСКОЕ РЕГУЛИРОВАНИЕ: ЗАСТЕГИВАНИЕ И РАССТЕГИВАНИЕ

Для того, чтобы застегнуть пряжку с микрометрическим регулированием, вставьте язычок с зубчиками в крепежный механизм (см. рис. 23) и протолкните его так, чтобы подбородочный ремешок плотно прилегал к челюсти (см. рис. 24). Убедитесь в том, чтобы шлем плотно сидел на голове и не болтался.

Для того, чтобы расстегнуть подбородочный ремешок с помощью микрометрической пряжки, поднимите вверх красный рычажок с помощью тканевой тесьмы (см. рис. 25). Затем выньте зубчатый язычок из микрометрической пряжки.

⚠ Внимание! Несмотря на то, что микрометрическое регулирование позволяет выбрать удобное положение, при котором подбородочный ремешок не слишком сильно давит, рекомендуется все же как можно глубже вставлять язычок в крепежный механизм.

感谢选择AGV产品

您刚购买的头盔是拥有七十多年历史的AGV的经验和专业水平的结晶。

从1947年开始，我们就开始致力于设计和制造能够保证用户最高安全性的头盔，我们的产品都经过最可靠的测试：各类体育比赛。众多著名车手是我们产品最可靠的见证人，例如Giacomo Agostini, Franco Uncini, Wayne Rainey, Troy Corser, Loris Capirossi, Max Biaggi 和Valentino Rossi, 他们长期选用AGV头盔。精细的设计，注重材料的选择，创新方案和科技，这些都一直存在AGV的DNA中。

然而，因为每日使用的头盔和用于体育比赛的头盔有很大的差别，我们因此专门专业致力于设计让AGV头盔可以达到最大的舒适度的产品，让您在任何一种驾驶情况下，始终感觉安全又舒适。

.....

用户手册使用指南

尊敬的用户，感谢您选择AGV·Orbyt 头盔是一款复杂的产品，该用户手册将帮助您了解头盔的各个主要部件以及它们的正确使用方式。有些部件经过特别工程设计，便于拆卸：在本手册文件的指导协助下，您可以核查头盔的正确功能，并执行清洁操作。

该用户手册对Orbyt 的每一个部件进行了详细说明，并演示了用户可以独立完成的操作：拆卸、安装和清洁。

其中重要细节部分的信息和说明带有特别标识：**△ 注意！**

相关操作说明的图片从第54页开始。

本手册的内容可能会更新，恕不另行通知。

头盔组成部分

本页图片重点展示头盔各个部件，在后面段落我们会逐一进行具体说明。

△ 注意！ 在拆除头盔的部件后，请确保正确安装归位。如需了解详细的安全说明，请参阅和用户手册一起放在头盔包装内的指示和安全警示文件。

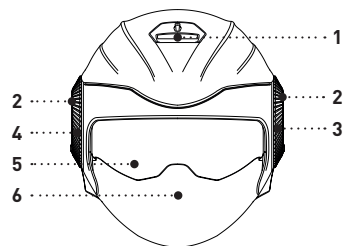

1. 进气口
2. 面镜机械装置盖
3. 左侧机械装置盖/遮阳罩制动器
4. 右侧机械装置盖
5. 遮阳罩
6. 面镜
7. 下巴扣带
8. 护颈
9. 脸颊垫
10. 耳罩
11. 微调节搭扣

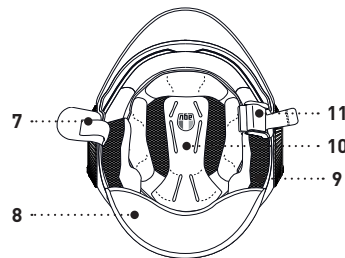
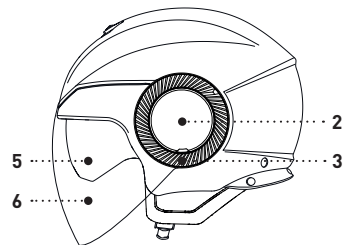

面镜

相关图片见54页

Orbyt头盔的面镜是由防刮聚碳酸酯制成。面镜的固定通过拧紧在头盔两侧的螺栓来完成。同时可以调节面镜的转动。面镜的操作只能在两个位置：完全往上掀开或完全盖住。在旋转结束时，每个位置都可以被很好地感知到。

面镜可以通过调节装置容易地卸下和安装，只需要一把一字螺丝起子和一枚小圆货币。

拆卸

我们建议您坐着操作，把头盔放在您的腿上。从头盔左侧的机械装置开始。

1. 将面镜掀高到最大开启位置 (图01)。
2. 用螺丝刀操作，通过作用在下面的凹槽取下面镜，要特别小心，不要损坏油漆 (图02)。
3. 用螺丝刀或一枚硬币将固定螺丝松开 (图03)。
4. 小心取下下面镜 (图04)，要特别小心，不要丢失防旋转垫圈 (图05) 和位于机械装置枢轴下的3个橡胶圈 (图06)。
5. 头盔右侧可以重复第2、3和4步操作，要留意这时面镜只靠在左侧的机械装置上
6. 现在面镜已经完全松脱：把它从所在位置取出 (图07)。

△ 注意！两个机械装置的盖子形状不同，因此不可以调换使用。在盖子内部，用于左侧的盖子标有“LEFT”，右侧标有“RIGHT”。此外，左侧作为遮阳罩的制动器，其滚花上有个支撑，便于用手把握。

安装

我们建议您坐着操作，把头盔放在您的腿上。从头盔左侧的面镜机械装置开始。

1. 把面镜靠近头盔，就像是掀高到最大开启位置，然后将其放置在机械装置上，并确保定位凹槽与相应位置对齐 (图08)。
2. 定位机械装置盖，以便圆柱形枢轴(A)可以插入其四边形的插孔(B)内，三个圆孔与三个带橡胶圈的枢轴对齐 (图09)。
3. 把防旋转垫圈放在罩子中央 (图05)，注意将两个凹槽对准机械装置中相应的凹槽。
4. 放入螺丝，用螺丝刀或者一枚硬币将其拧紧 (图10)。

继续头盔右侧机械装置的安装。

5. 把面镜靠近右侧机械装置。
6. 把机械装置盖定位在可以使盖子中央的四方形凹槽与机械装置的相应铁齿吻合的位置 (图11)。
7. 把防旋转垫圈放在罩子中央 (图05)，注意将两个凹槽对准机械装置中相应的凹槽。
8. 放入螺丝，用螺丝刀或者一枚硬币将其拧紧 (图12)。
9. 检查面镜是否正确安装：其转动必须顺畅的，关闭和打开这两个机关可以利用索使用。
10. 然后安装两个盖板，确保将圆柱形枢轴插入转动装置盖子上的相应位置。

△ 注意！在安装或拆卸面镜操作中总是非常小心。如果您不小心在安装或拆卸面镜时损坏了某些齿轮，或者如果您发现转动机械装置受损，请联系AGV服务中心，并且在获得检查之前暂时不要使用头盔。

清洁

为了获得最佳清洁效果，请将部件从头盔上拆下，并用软布和温水清洁面镜；如果部件很脏，您可以用中性肥皂水浸泡，然后在水流下冲洗面镜，并用软布擦干。在使用后立即进行清洁，操作会更简单有效。

△ 注意！切勿使用汽油、苯、玻璃清洁剂、磨蚀作用的作品或化学溶剂清洁，因为它们可能会影响面镜的性能。禁止使用锋利或尖锐的物体去除沉淀污垢。不要在热源上烘干面罩。

遮阳罩

相关图片见60页

Orbyt头盔配有可倾斜和可拆卸的遮阳罩，隐藏在外壳和内壳之间，为聚苯乙烯材料。可以通过左侧机械装置盖从外部轻松地移动。

转动

佩戴着头盔时，要拉下遮阳罩只要抓住适当的位置把罩子向前旋转即可。要掀开，只要向后旋转 (图13)。

拆卸

我们建议您坐着操作，把头盔放在您的腿上。

1. 将遮阳罩完全拉下，并将面镜置于完全打开的位置。
2. 在靠近其一个对接处抓住遮阳罩 (图14)。
3. 将遮阳罩拉向头盔的前部，将其从机械装置上中取下 (图15)。
4. 在另一侧重复第2和第3步骤，以便把遮阳罩卸下。

安装

我们建议您坐着操作，把头盔放在您的腿上。

1. 将面镜翻至完全打开的位置，并确保调节遮阳罩运动的滚花盖向前旋转，以使面镜可以啮合。
2. 抓住遮阳罩两个外端之一，将其插入内部相应的对接位置 (图16)。
3. 把遮阳罩外端挂到机械装置上，确保遮阳罩的凹槽与头盔牢固地衔接，同时可以听到很干脆的咔嚓声 (图17)。
4. 在另一侧重复第2和第3步骤，确保遮阳罩完全与头盔衔接住。

△ 注意！要确保遮阳罩已经牢固地锁定在衔接位置。如果在转动过程中发现遮阳罩与聚苯乙烯外壳发生摩擦，请将其取出并重新插入，确保其末端的凹槽与移动装置全方位衔接。

清洁

有关遮阳罩的清洁，请参照面镜清洁段落。

内部组件

相关图片在63页

Orbyt头盔的内壳是由2个护颞和1个耳罩，两个设备都可以卸下并清洗。在后侧有1个护颈，但是无法拆下。

我们建议您安装以下拆卸和安装步骤进行操作，并将头盔放在腿上操作。

脸颊垫：拆卸和安装

要拆下脸颊垫，从头盔前部将其抓住，朝头盔内侧拉，松开4个自动按扣（图18）。

要重新装上脸颊垫，将其放在相应位置的粘扣带上。确保4个自动按扣正确扣上。

耳罩：拆卸和安装

要拆卸耳罩，松开前部2个自动按扣和后面的1个按扣（图19）。

要安装耳罩，将其放入头盔内。扣上前部2个自动按扣和后面的1个按扣。

△ 注意！要拆下耳罩前确定已经松开所有的自动按扣，以避免损坏按扣和/或令缝合在布料上的一端脱线。

内部部件清洗

内部部件一旦从头盔上拆除后，需要手洗，请将其浸泡在温水中，使用洗衣皂洗涤。然后用清水冲洗。不要拧干，请自然晾干，并避免阳光直射。

•••••

进气口

相关图片见65页

Orbyt头盔部有一个进气口，如果希望通气，该进气口足以保证有效的空气流动。进气口不可拆卸。

打开和关闭

要打开进气口，将滑块往后推（图20）。要关闭，将滑块向前推（图21）。

固位系统

相关图片见66页

Orbyt头盔的固位系统为微搭扣类型。在使用头盔前必要设定下巴扣带的长度，以便扣上下巴扣带后头盔罩在头上松紧合适。

△ 注意！为了确保头盔安全，请选择合适的尺寸：参考说明书和安全警告中的“选择合适的头盔”一节。

下巴扣带调节

我们建议您将头盔放在腿上，坐着调节下巴扣带

使用扣环，增长或缩短穿过它的带子尺寸（图22）。

调节微搭扣关闭和打开

要扣上微搭扣，将带头插入夹紧器（图23）中并向前推动，直到您觉得下巴扣带顶到钳口（图24）。检查头盔是否保持稳定套在头上，不会振动。

通过打开微搭扣扣头松开下巴扣带，可以借助织带掀起红色夹片（图25），这时把带齿的带子从微搭扣口头抽出。

△ 注意！虽然微搭扣可以调节长短，允许识别佩戴的舒适位置，但是该位置不能过度拉紧，因此建议尽可能将带头插入收紧器内。



01

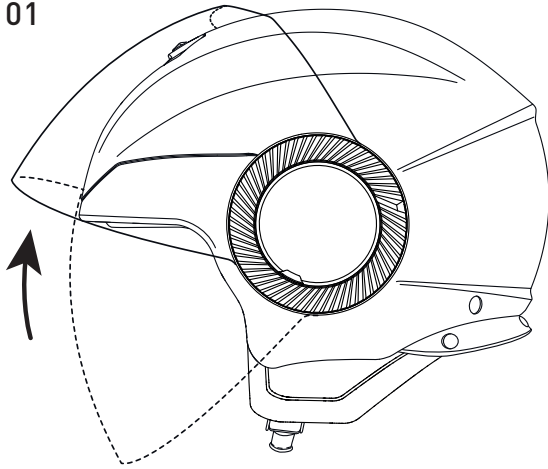

02

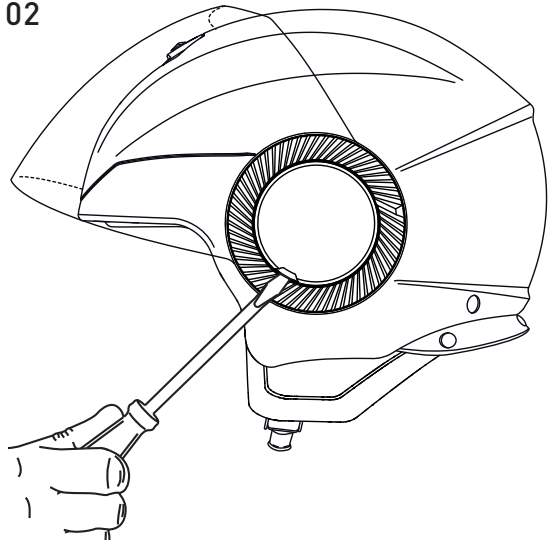

03

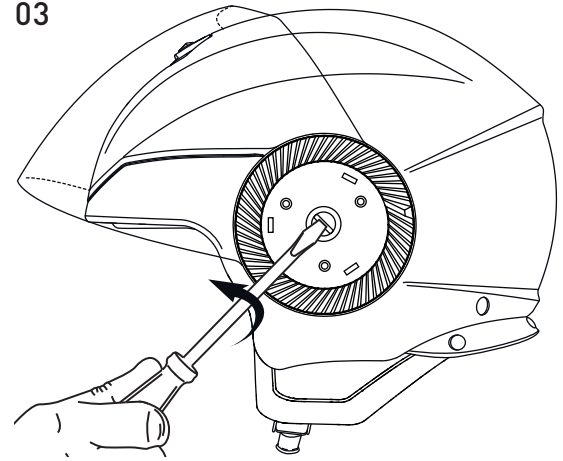

04

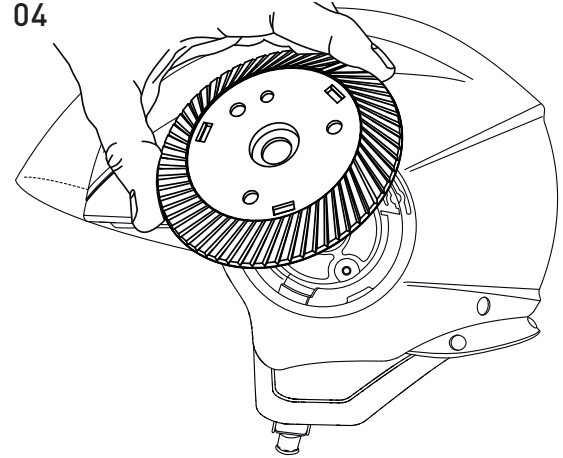



05

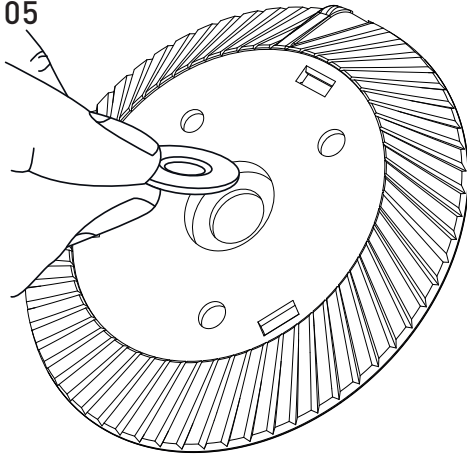

06

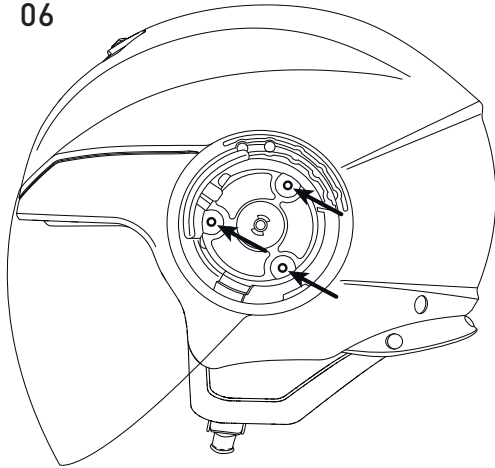

07

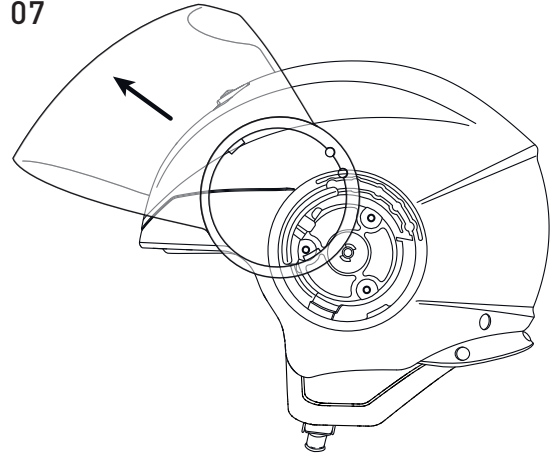

08

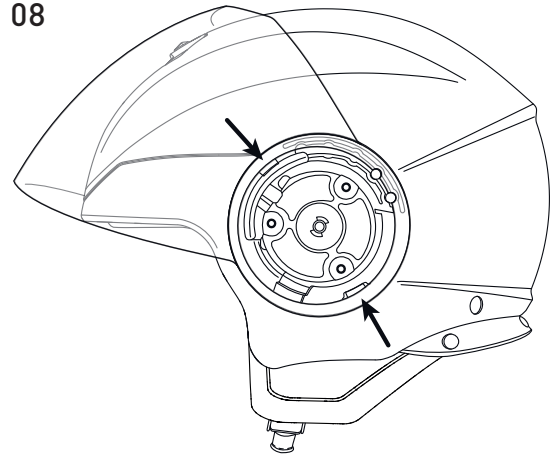

09

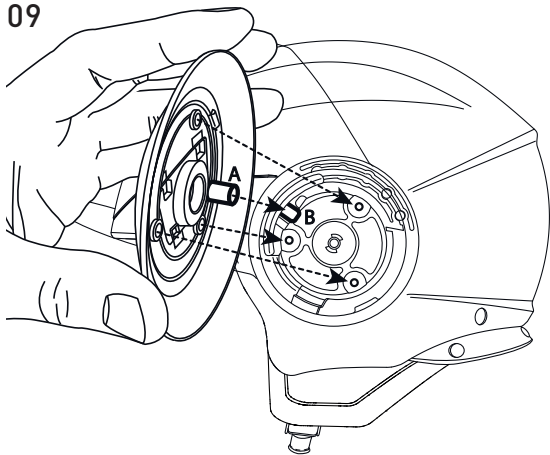

11

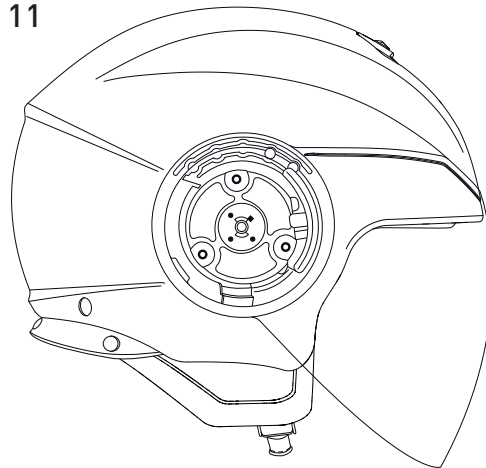

10

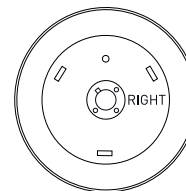
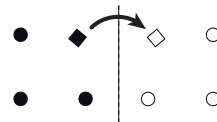
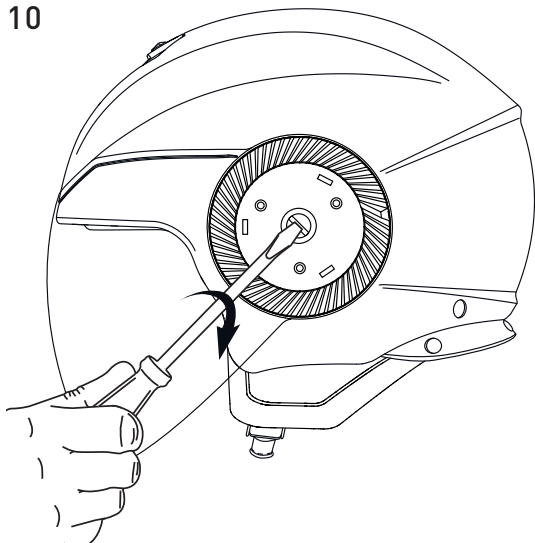



12

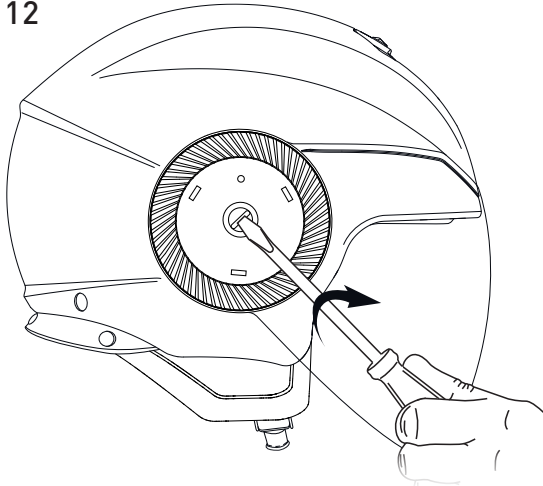

14

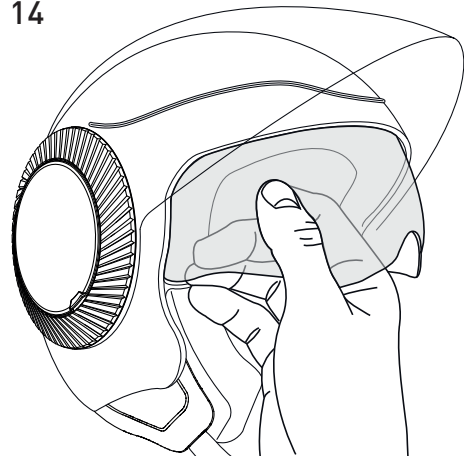

13

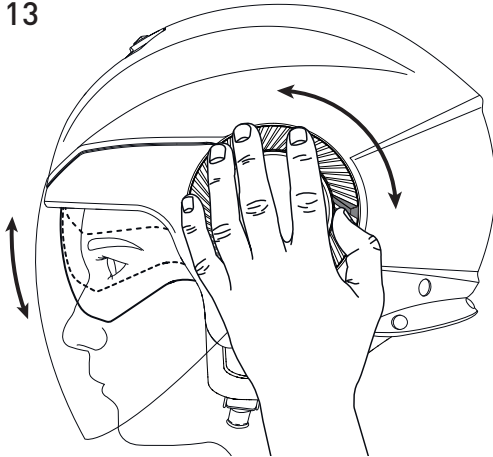

15

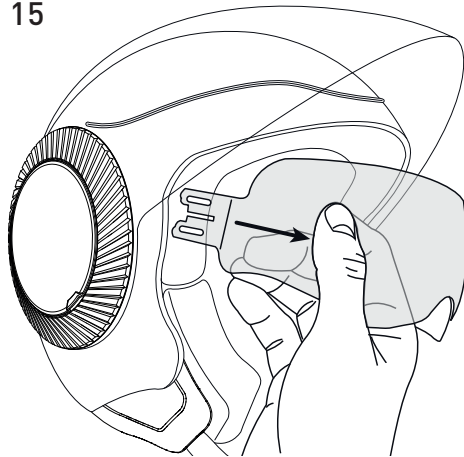



16

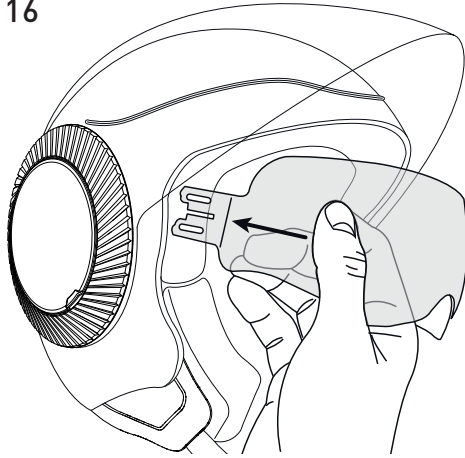

17

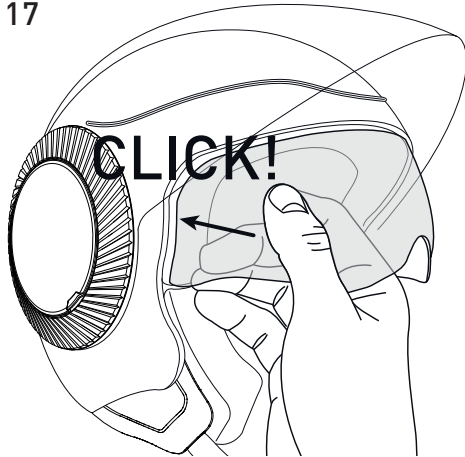

18

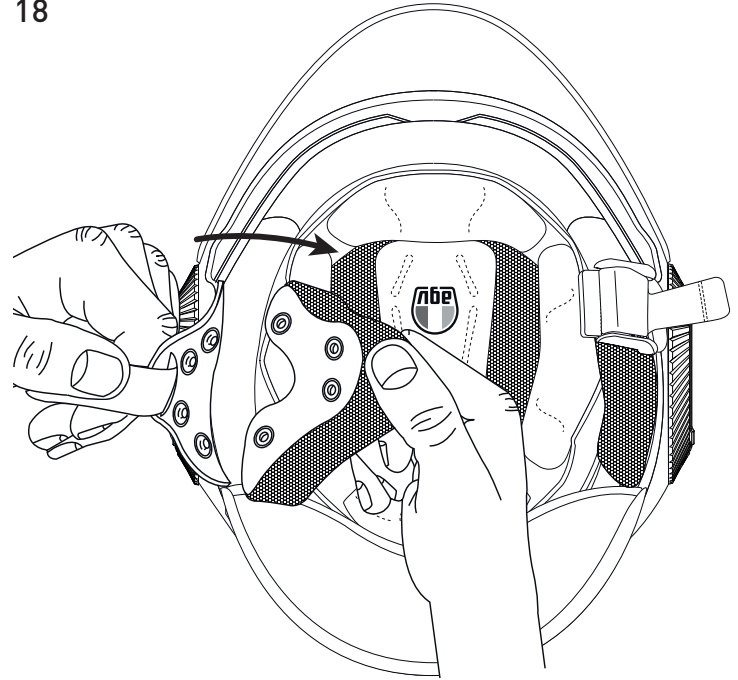



19

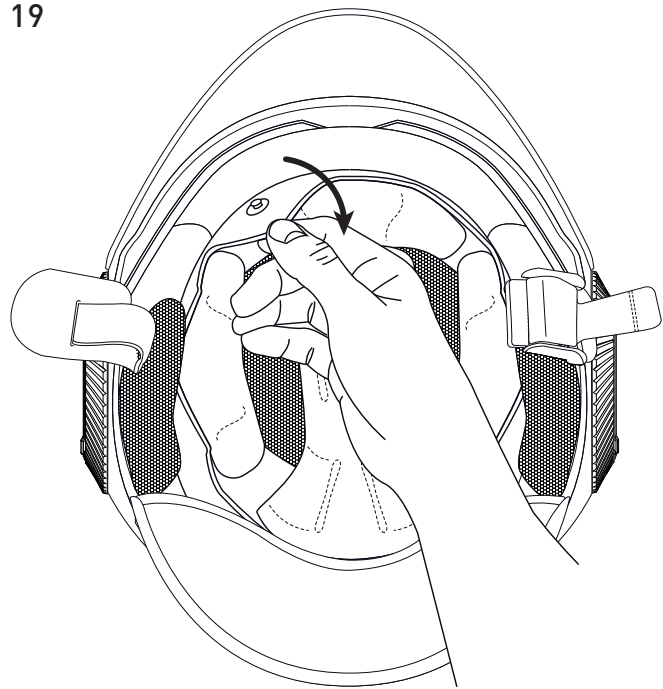

20

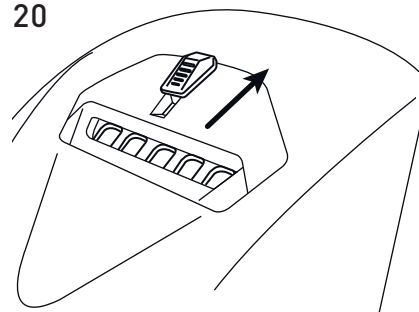

21

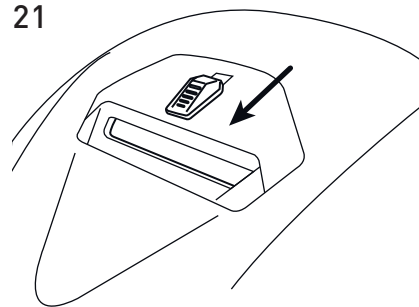



22

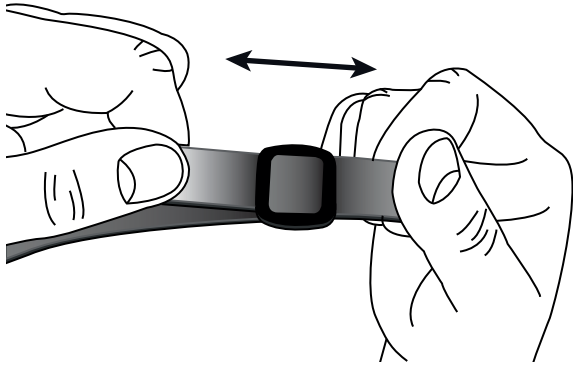

24

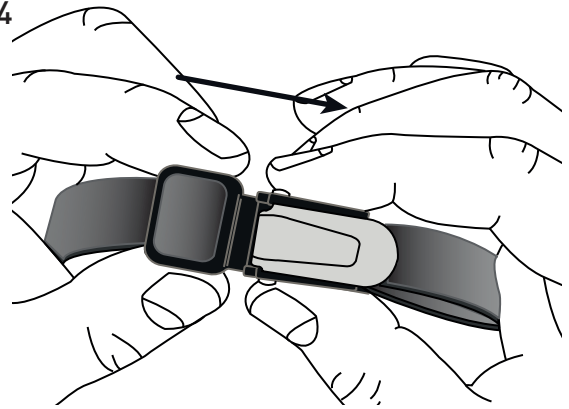

23

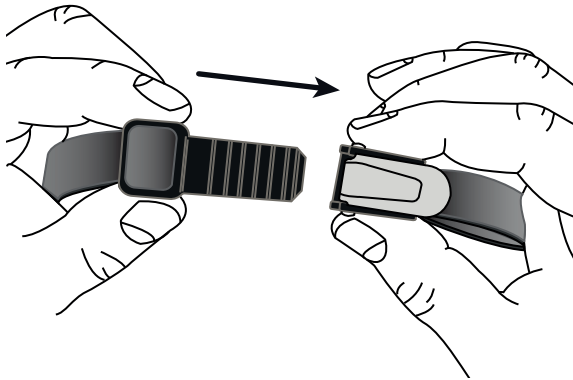

25

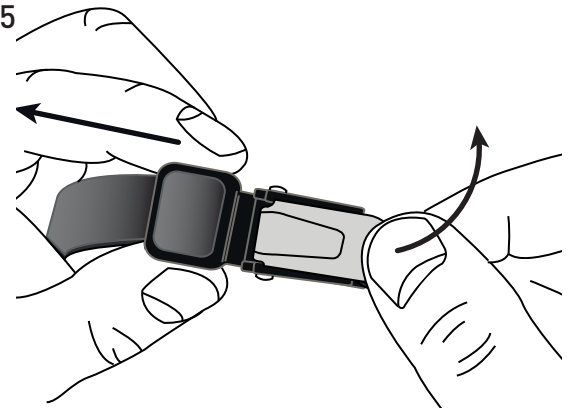



Dainese S.p.A.

Via dell'Artigianato, 35
36060 Molvena (VI)
Italy

www.agv.com



100% recycled paper