

Lieferumfang

Beschreibung	Art. Nr.	Stk.
Endkappenmutter	60005-35	2
Endkappen-Baugruppe		2
Feder 26.2/250/5.0	68021-50	2
Feder 26.2/250/6.0	68021-60	2
Öhlins Aufkleber weiß	01185-01	2
Öhlins Aufkleber schwarz	01185-04	2
Öhlins Aufkleber blau	00192-01	2

👁️ Hinweis!

Überprüfen Sie den Packungsinhalt bevor Sie das Produkt montieren. Sollten Teile fehlen, so kontaktieren Sie Ihren Öhlins Händler.

⚠️ Warnung!

Öhlins Racing AB haftet nach dem Einbau der Gabelfedern nicht bei Personenschäden, bei Schäden am Produkt, dem Motorrad oder an anderen Objekten. Es ist zu empfehlen, dass ein Öhlins Händler die Gabelfedern einbaut.

⚠️ Warnung!

Um zu überprüfen ob die Stabilität des Motorrades und seine grundsätzlichen Fahreigenschaften noch vorhanden sind, unternehmen Sie nach dem Einbau der Gabelfedern eine Testfahrt bei langsamer Geschwindigkeit.

👁️ Hinweis!

Die Abbildungen in dieser Montageanleitung können sich von Ihrem Produkt unterscheiden.

👁️ Hinweis!

Unter hohen Temperaturen, während der Lagerung oder des Transportes, können sich Schmiermittel und Schutzöle lösen und die Verpackung verunreinigen. Dies hat keinen Einfluss auf die Funktion Ihres Öhlins Produktes. Reinigen Sie das Öhlins Produkt gründlich mit einem Stofflappen vor dem Einbau.

Gabelfeder-Kit für Honda Forza 300-2018

FSK 138

Montageanleitung

MONTAGEANLEITUNG

Aufbau der originalen Vorderradgabel-Baugruppe

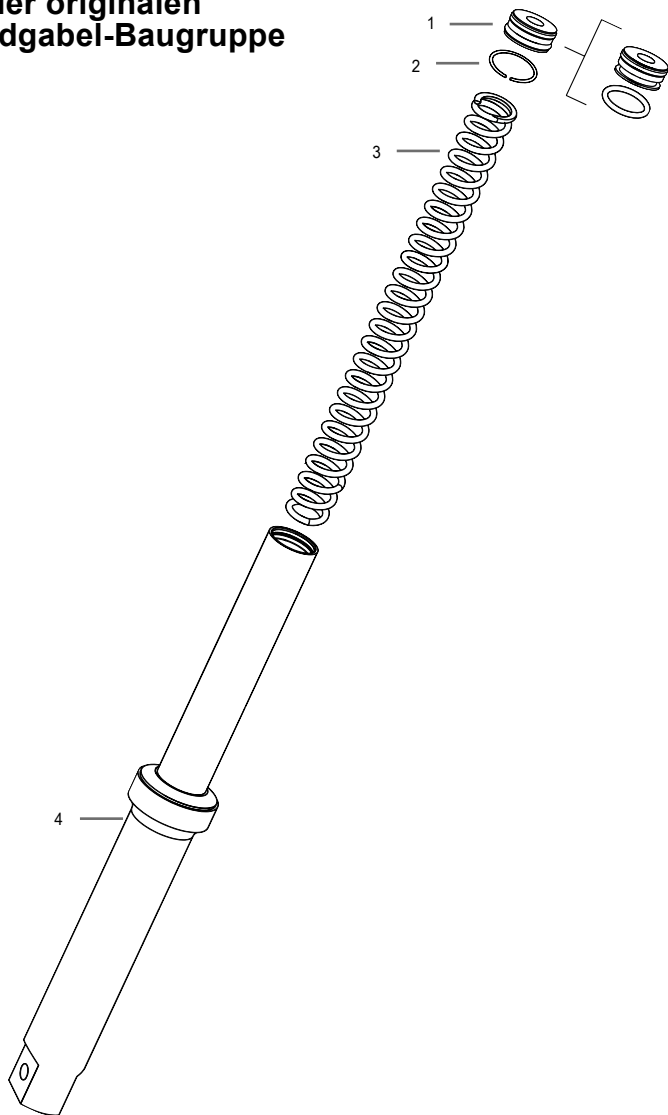

MONTAGEANLEITUNG

Aufbau der Öhlins Vorderradgabel-Baugruppe

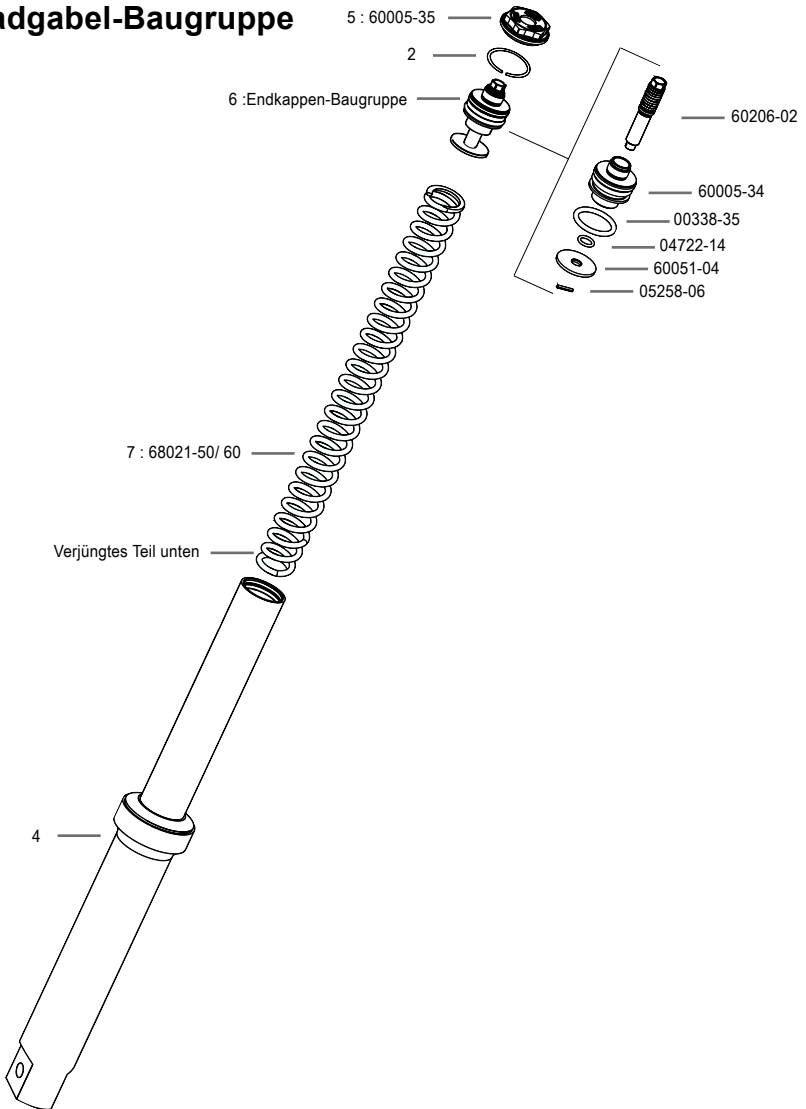

MONTAGEANLEITUNG

Herzlichen Glückwunsch!

Mit dem Kauf dieses Produktes haben Sie ein klares Zeichen gesetzt. Diese Gabelfedern haben die Öhlins Racing-Gene in sich. Für Sie ist das ein weiterer Schritt in Richtung perfekter Fahrwerksperformance.

Ihr Motorrad ist mit den Öhlins Gabelfedern nun noch besser ausbalanciert und die Performance Ihrer Vorderradgabel wurde deutlich gesteigert. Annähernd 40 Jahre an Erfahrung im Rennsport sind nun ein Teil Ihres Motorrades.

👁 Hinweis!

Das FSK 138 Gabelfeder-Kit bietet bezüglich der Federvorspannung einen Einstellbereich von -5/+10mm gegenüber der Standard-Einstellung (22mm).

> Jede komplette Umdrehung entspricht einer Verstellung von 1mm.

Empfohlenes Öl

Wir empfehlen die Verwendung von Öhlins High Performance Gabelöl Art. Nr. 01314 und Art. Nr. 01316 im Verhältnis 1:1 (50% Art. Nr. 01314 und 50% Art. Nr. 01316). Von der daraus entstehenden Viskosität hängt das Verhalten der Gabel ab:

- Höhere Viskosität fördert die Stabilität
- Niedrigere Viskosität fördert den Komfort und die Traktion. Das Ölmischungsverhältnis kann angepasst werden, damit es den Präferenzen des Fahrers entspricht.

Empfohlener Ölstand / Luftpolster

60 mm.

Öl Art. Nr.	01314-01	01316-01
Viscosität cSt @40°C	40,0	98,0
Ölmischungsverhältnis	50%	50%

👁 Hinweis!

Der Ölstand / das Luftpolster wird vom oberen Ende des Innenrohres (6) bis zur Oberfläche gemessen.

> Der Gabelholm ist dabei in vertikaler Position

> Die Gabel ist dabei komplett gestaucht

> Bei der Messung befinden sich weder die Gabelfeder noch die Vorspannhülse im Gabelholm

👁 Hinweis!

Achten Sie während der Montage des Gabelfeder-Kits darauf, dass Sie keinesfalls die originale Federscheibe (2) beschädigen.

👁 Hinweis!

Schützen Sie die Oberfläche des Sechsecks mit Klebeband, um Beschädigungen zu vermeiden.

Montageschritte

1. Stellen Sie das Motorrad auf einen Montageständer. Das Vorderrad sollte den Boden nur leicht berühren. Achten Sie darauf, dass Ihr Motorrad einen sicheren Stand hat und nicht umfallen kann.
2. Drücken Sie die originale Endkappe (1) nach unten, damit Sie den Sicherungsring (2) mit einem entsprechenden Greifwerkzeug entfernen können.
3. Entfernen Sie die originale Endkappe (1) und die Feder (3).
4. Führen Sie die Öhlins Gabelfeder (7) und die Endkappen-Baugruppe (6) ein.
5. Drücken Sie Endkappen-Baugruppe (6) nach unten, ohne diese zu beschädigen. Führen Sie den Sicherungsring (2) ein.
6. Montieren Sie die Öhlins Endkappenmutter (5). Ziehen Sie diese mit einem maximalen Drehmoment von 10N/mm fest.

👁 Hinweis!

Die Öhlins FSK 138 Feder 68021-50 hat eine Federrate von 10N/mm.

Die Öhlins FSK 138 Feder 68021-60 hat eine Federrate von 6.0N/mm.

	Empfohlene Feder		
	Soft	Medium	Hart
Li. Gabelholm	68021-50	68021-50	68021-60
Re. Gabelholm	68021-50	68021-60	68021-60

👁 Öhlins Produkte unterliegen einer kontinuierlichen Verbesserung und Weiterentwicklung. Diese Montageanleitung wurde bis zum Druckschluss so aktuell wie irgend möglich gehalten. Dennoch können geringe Unterschiede zwischen den hier gezeigten und beschriebenen Produkten und der tatsächlich ausgelieferten Ware existieren.

© Öhlins Racing AB. Alle Rechte vorbehalten. Jeglicher Nachdruck oder Verwendung ohne schriftliche Genehmigung von Öhlins Racing AB ist verboten.

Die neuesten Informationen bekommen Sie bei Ihrem Öhlins Importeur. Sollten Sie Fragen zum Inhalt dieser Montageanleitung haben, so kontaktieren Sie Ihren Öhlins Händler.

Teile Nr. MI_FSK138_0
Veröffentlicht am 23.07.2018

Öhlins Racing AB
Box 722
S-194 27 Upplands Väsby, Sweden
Phone +46 8 590 025 00
fax +46 8 590 025 80



www.ohlins.com