

as31gt.rearsets-S11

Zertifikat

Certificate

Anbauanleitung

Owners manual

Abbildung ähnlich !! *Picture related !*

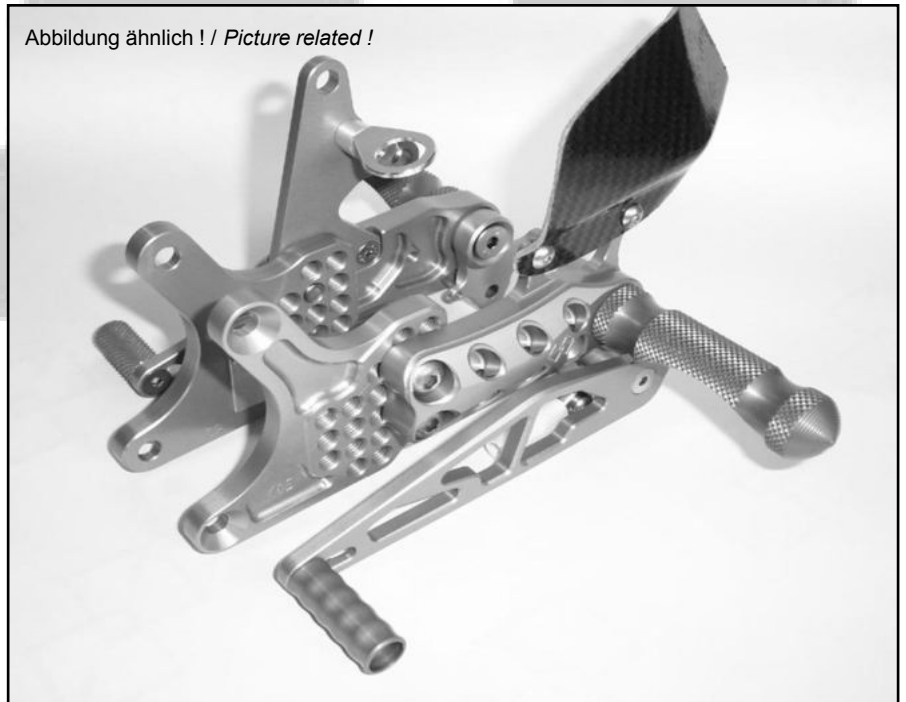

www.gillestooling.com

info@gillestooling.com

sicherheitshinweise



Diese Anbauanleitung ist sorgfältig und vollständig vor Beginn der Einbauarbeiten durchzulesen.

Wir bedanken uns für den Erwerb eines unserer Produkte und wünschen Ihnen viel Spaß. Machen Sie aus einem Serienfahrzeug Ihre individuelle Maschine.

- Sicherheit ist oberstes Gebot.
- Haben Sie das erforderliche Werkzeug und genügend Mechanikerwissen und praktische Erfahrung?
- Unsere Produkte dürfen nur von fachkundigem Personal montiert werden.
- Nichtbeachtung der Anweisung kann zu Beschädigungen des Fahrzeuges, des Produktes bzw. zur Gefährdung des Fahrers führen.
- Für Schäden, die aufgrund von Nichtbeachtung unserer Anweisungen entstanden sind, können wir keine Haftung oder Gewährleistung übernehmen.

Allgemeine Hinweise

- Ein unsicher aufgestelltes Motorrad kann bei den folgenden Arbeiten umfallen! Achten Sie darauf, dass das Fahrzeug sicher steht.
- Verbrennungsgefahr bei heissem Motor und Auspuff! Vor Beginn der Arbeit heiße Fahrzeugteile abkühlen lassen.
- Kinder und Tiere aus dem Arbeitsbereich fernhalten.
- Schmuck (Uhr, Ringe, Ketten, etc.) vor Arbeitsbeginn ablegen. Es besteht Unfallgefahr durch Hängenbleiben oder elektrischen Kurzschluss.
- Die Montage und Funktion bezieht sich ausschliesslich auf Serienmotorräder.
- Wir übernehmen keine Gewährleistung für die Verwendung an Sonderumbauten und von Sonderzubehörteilen.
- Nach Montage des Produkts durch eine Werkstatt, ist diese Anbauanleitung dem Kunden auszuhändigen.
- Bewahren Sie die Anbauanleitung sorgfältig auf, und geben Sie dieses Produkt nur mit dieser Anbauanleitung an Dritte weiter.
- Sollte die erforderliche Anleitung nicht mehr in Ihrem Besitz sein, wenden Sie sich bitte an:
info@gillestooling.com

Betriebserlaubnis

- Beachten Sie die für Ihr Land geltenden Zulassungsbestimmungen.
- Für den Bereich der Bundesrepublik Deutschland gilt:
Ein Eintrag in die Fahrzeugpapiere ist erforderlich!
- Mit umgekehrtem Schaltschema darf die Fußrastenanlage nicht im öffentlichen Straßenverkehr verwendet werden.

Montagehinweise

- Alle Schrauben und Muttern werden mit Drehmoment nach DIN/ISO festgezogen. Abweichende Drehmomente werden angegeben.
- Klemmflächen dürfen nicht geschmiert werden.
- Alle Schraubverbindungen sind mit einem geeigneten Schmiermittel einzusetzen, um ein Festfressen zu verhindern.
- Arbeiten und Entlüftung am Bremssystem sind nur von fachkundigem Personal durchzuführen.
- Es ist unbedingt darauf zu achten, dass keine Züge, Kabel oder Leitungen (insbesondere Bremsleitungen) andere Fahrzeugkomponenten berühren oder daran scheuern.
- Nach jeder Montage sind alle Schrauben auf festen Sitz und das vorgeschriebene Drehmoment zu überprüfen.
- Es ist unbedingt darauf zu achten, dass alle Teile der Fussrastenanlage immer einen Mindestabstand von 5mm zu beweglichen Fahrzeugteilen haben.

safety instructions



You must read these Installation Instructions carefully and make sure you understand everything they contain, before commencing work.

Thank you for purchasing one of our products and we wish a lot of enjoyable riding. With Gilles you make a standard bike - your bike.

- Safety always comes first.
- Do you have the correct tools?
- Do you have the ability and aptitude to confidently mount this product. If in doubt consult a skilled technician.
- We always advise fitment is carried out by skilled personnel.
- Non-compliance with the instructions can be hazardous. For your own protection and the safety of the bike please always follow the instructions.
- Any Gilles parts will not be covered by warranty if fitted incorrectly.

General instructions

- Please ensure the motorcycle is adequately secured before commencing work.
- Always make sure that the motorcycle is stable and firmly supported.
- A hot engine and exhaust system can burn. Allow all hot parts to cool before commencing work.
- Keep children and household pets well away from the work zone.
- Remove all items of personal jewellery (rings, chains, wristwatch, etc.) before commencing work.
- The fitment instructions relate only to the fitment on a standard motorcycle.
- We cannot warrant or legislate for interaction or interference with non standard or custom parts.
- If a technician is installing the parts please ensure these instructions are passed to the owner.
- Please keep the instruction manual at a safe place. In case of selling our product, please hand the installation instructions over to the new owner.
- Consult info@gillestooling.com if the instructions in question are no longer in your possession.

Operating license

- Always comply with the regulations regarding approval in the country of use.
- For the Federal Republic of Germany:
Entry required in the vehicle's registration papers.
- The footrest system must not be used on public roads if the gearbox shift pattern is reversed.

Assembling note

- Screws, bolts and nuts are tightened in accordance with the applicable DIN/ISO standards. Tightening torques that deviate from the standards are stated.
- Clamping area must non-greased.
- All threaded connections must be greased with suitable grease. Please be careful with the tools to avoid i.e. scratches.
- Mounting and bleeding at the brake system only by skilled personnel.
- Take care that no wires and hoses (especially brake hoses) are too close or touching other components or moving parts.
- After each mounting check all bolts for correct tightening and specified torque moment.
- Take care that any parts from the footrest system always have a minimum clearance of 5 mm to any moving parts.

as31gt-S11

Teileliste/partlist

pos	part-no.	description	qty
1	S11-GL-*	left basic plate	1
2	UL01L -*	gear lever bearing	1
3	UV03L-*	left adjusting plate	1
4	UF-04-*	footrest	1
5	US-02-*	gear lever	1
6	UTR02-*	gear lever toe piece	1
7	USW03-*	gear shaft	1
8	USWAD01-*	gear shaft adapter	1
9	DS 20-8-8	collar	2
10	GAKFL6	ball and socket bearing	1
11	7 702 856	plug	1
12	M6x30-913-VA	bolt	1
13	M8x40-7991-VA	screw	1
14	M8x30-7991-VA	screw	2
15	M6x20-7991-VA	screw	1
16	M6x16-7991-VA	screw	1
17	M8x20-7380-VA	screw	2
18	M6x20-7380-VA	screw	1
19	M5x8-7380-VA	screw	2
20	M6-934-VA	nut	2
21	M6-934-L	nut	1
22	ULS8.4	washer	1
23	CAR01-L	left heel protector	1

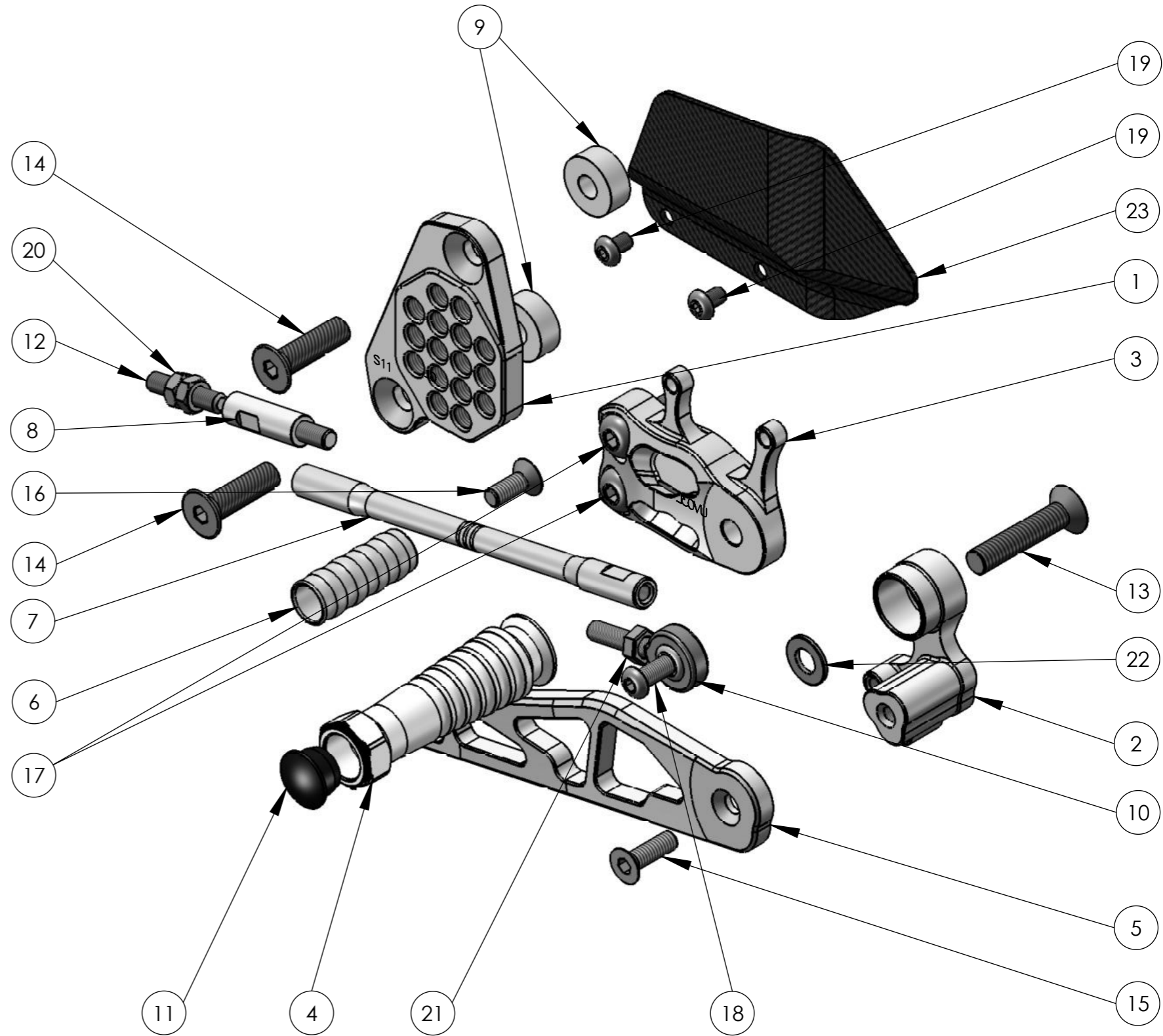

as31gt-S11
Teileliste/partlist

pos.	part-no.	description	qty.
1	S11-GR-*	right basic plate	1
2	UV02R-*	right adjusting plate	1
3	UHB16-*	holder brake cylinder	1
4	UB06-*	brake lever	1
5	UTR01-*	brake lever toe piece	1
6	UF-04-*	footrest	1
7	UAD02-30	brake cylinder adapter	1
8	DS 20-8-4	distance	2
9	FKB6x12	adapter pin	1
10	7 702 856	plug	1
11	M8x30-7991-VA	bolt	2
12	M8x25-7991-VA	bolt	1
13	M6x16-7991-VA	bolt	1
14	M5x12-7991-VA	bolt	1
15	M5x10-7991-VA	bolt	1
16	M8x20-7380-VA	bolt	3
17	M6x16-7380-VA	bolt	2
18	M5x8-7380-VA	bolt	2
19	M4-934-VA	nut	1
20	M4x12-912-VA	bolt	1
21	CAR02-R-6,5-40	heel protector	1
22	BLS01	holder stop light switch	1

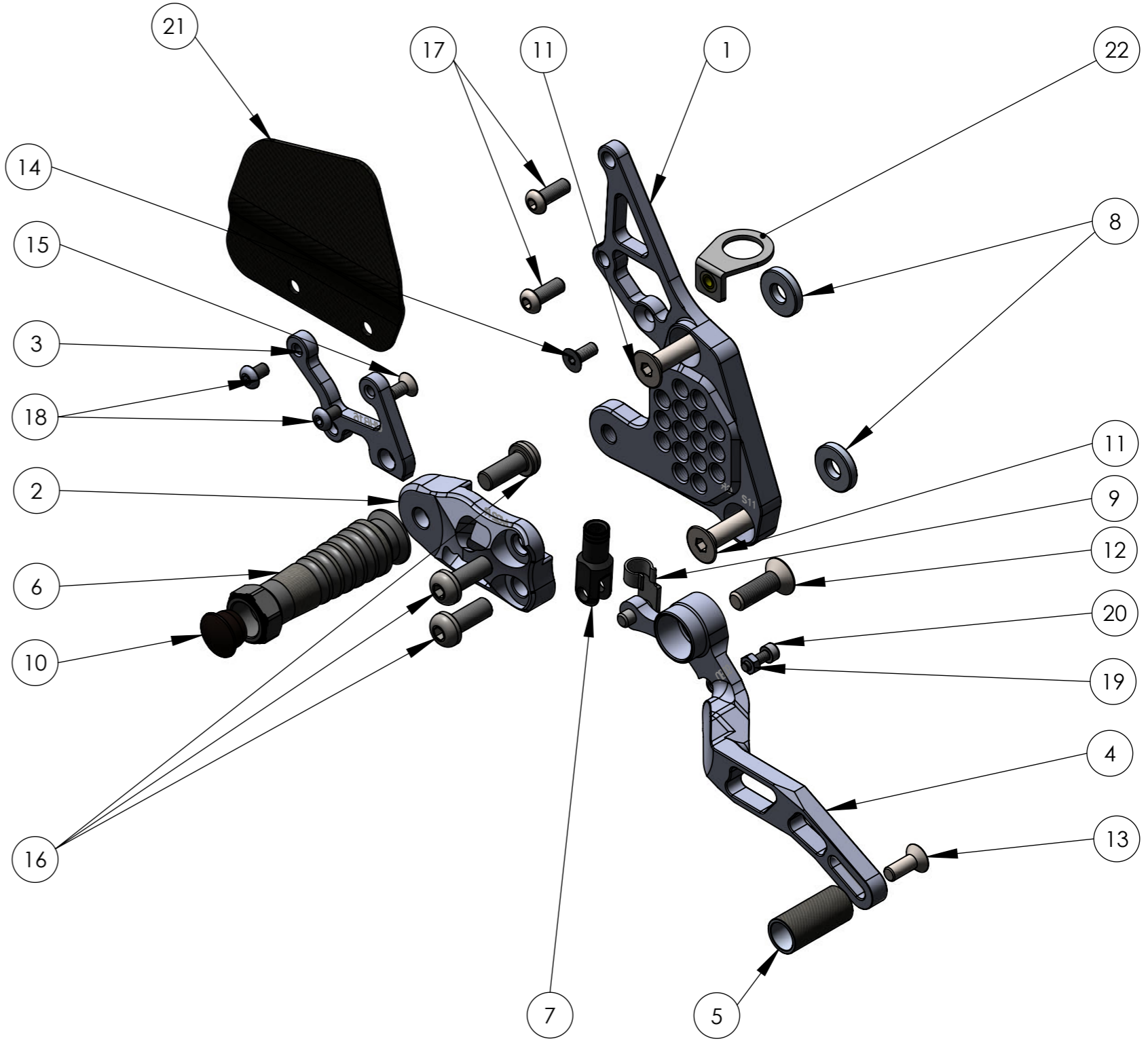

as31gt-S11

Anbauanleitung/manual



Links:

-Original Rastenanlage, Schalthebel und Schaltwelle demontieren(1).

Left hand side:

-Detach original footrest system, gear lever and gear shaft(1).

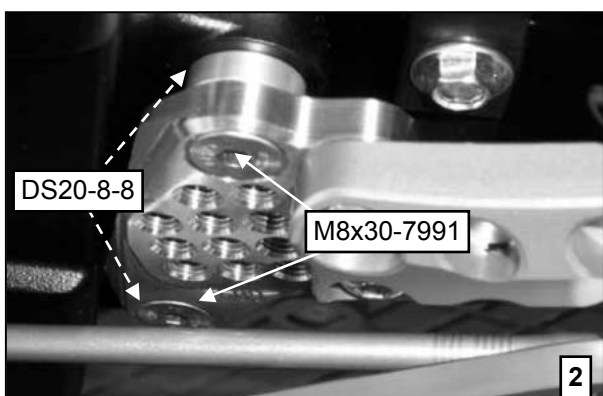

-Grundplatte S11GL mit Schraube M8x30-7991 und Distanz DS20-8-8 anRahmen befestigen(2).

Anzugsdrehmoment: 20Nm

-Fasten basic plate S11GL with bolt M8x30-7991 and collar DS20-8-8 onto frame(2).

Tightening torque: 20Nm

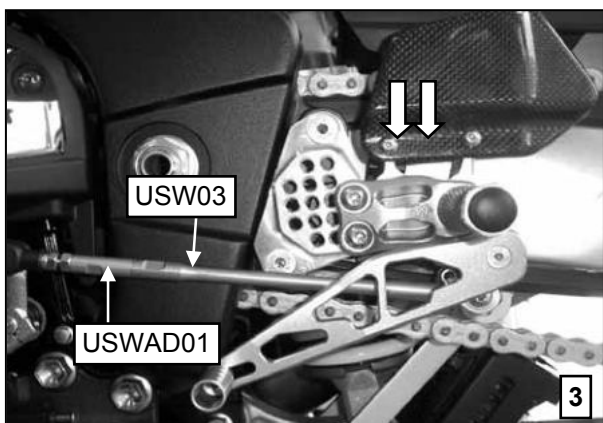

-Schaltstange USW03 einsetzen.
-Schalthebelhöhe mit Schaltstange USW03 einstellen und Muttern kontern.

Anzugsdrehmoment: 10Nm

-Für den hinteren Einstellbereich zusätzlichen Adapter USWAD01 benutzen(3).

-Insert gear shaft USW03.

-Adjust gear lever height with gear shaft USW03 and secure.

Tightening torque: 10 Nm

-For the rear range use additional adapter USWAD01 to adjust(3).

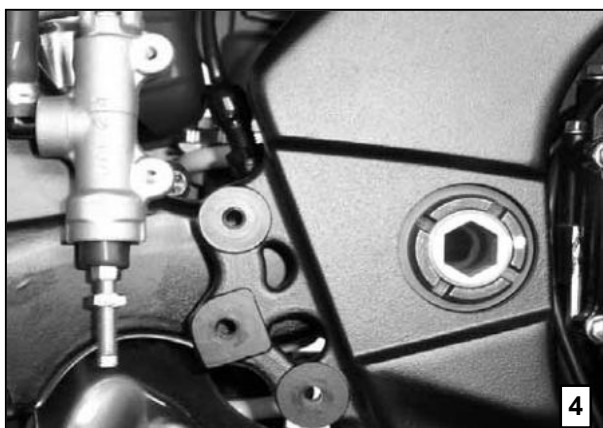

Rechts:

-Original-Rastenanlage, Bremszylinder und Stopplightschalter demontieren(4).

Right side:

-Detach original rearsets, brake cylinder and stoplight switch(4).

as31gt-S11

Anbauanleitung/manual



-Rechte Verstellplatte von Grundplatte demontieren(5).

-Remove right adjustment plate from basic plate(5).

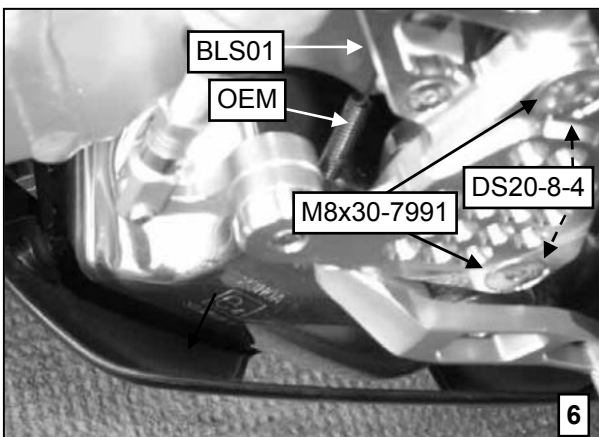

-Stopplightschalter an BLS01 einsetzen und Original-Feder an Bremshebel einhängen.
-Grundplatte S11GR mit Schrauben M8x30-7991 und Distanzen DS20-8-4 festschrauben(6).

Anzugsdrehmoment: 20Nm

-Fit stoplight switch on BLS01 and hook in original spring onto brake lever.

-Tighten basic plate S11GR with bolt M8x30-7991 and collar DS20-8-4 onto frame(6).

Tightening torque: 20Nm



-Bremszylinder mit Schraube M6x16-7380 an Grundplatte festschrauben festschrauben.

Anzugsdrehmoment: 10Nm

-Verstellplatte wieder mit Schraube M8x20-7380 montieren(7).

Anzugsdrehmoment: 20Nm

-Tighten brake cylinder with screw M6x16-7380 onto basic plate.

Tightening torque: 10Nm

-Fit adjustment plate with bolts M8x20-7380 onto basic plate(7).

Tightening torque: 20Nm

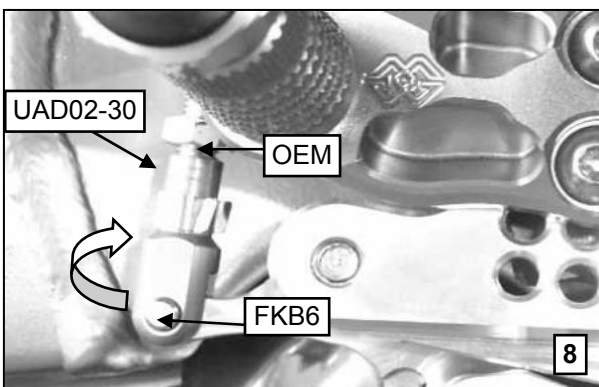

-UAD02-30 an Bremszylinder aufschrauben und mit Federklappbolzen FKB6x12 an Bremshebel sichern(8).

-Bremshebel an UAD02-30 einstellen und mit original Mutter M8 kontern.

Anzugsdrehmoment: 20 Nm

-Stopplightschalter einstellen.

-Screw UAD02-30 onto brake cylinder, secure with clip pin FKB6x12 to brake lever UB06(7).

-Set brake lever at UAD02-30 and secure with OEM nut M8.

Tightening torque: 20Nm

-Adjust stoplight switch.

as31gt-S11

Packzettel/Packing Slip



vers.011 / 02



as31gt.rearsets

gilles.tooling

Pos.	Description	Part-No.	Qty.	OK
1	bolt	M8x30-7991-VA	4	
2	bolt	M6x16-7380-VA	2	
3	spacer	DS20-8-4	2	
4	spacer	DS20-8-8	2	
5	gear shaft adapter	USWAD-01-*	1	
6	brake cyl. adapter	UAD 02-30 complete	1	
7	manual	AS31GT-S11-ABA	1	
8	certificate	04TG0133	1	

* = colour; B = black/ G= gold/ T= titan

MA	
Datum	