

MP-L-H01 crankcase protector left

Anbauanleitung/ Manual

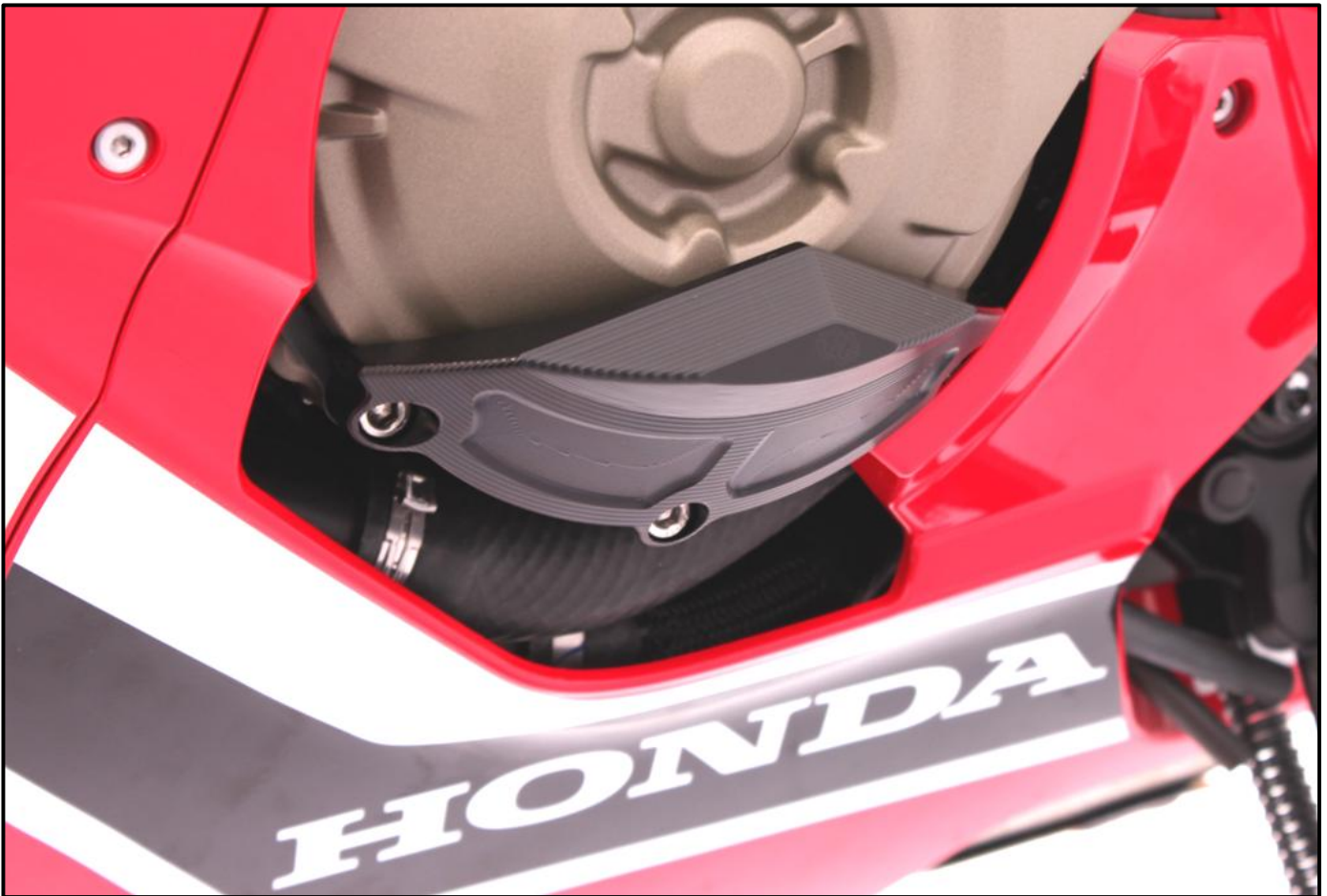

-ES WIRD EMPFOHLEN DEN ARTIKEL VON EINER FACHWERKSTATT INSTALLIEREN ZU LASSEN!

-INSTALLATION RECOMMENDED BY AN OFFICIAL DEALER!

Allgemeine Hinweise

- Ein unsicher aufgestelltes Motorrad kann bei den folgenden Arbeiten umfallen! Achten Sie darauf, dass das Fahrzeug sicher steht.
- Verbrennungsgefahr bei heissem Motor und Auspuff! Vor Beginn der Arbeit heiße Florian Fahrzeugteile abkühlen lassen.
- Kinder und Tiere aus dem Arbeitsbereich fernhalten.
- Schmuck (Uhr, Ringe, Ketten, etc.) vor Arbeitsbeginn ablegen.Es besteht Unfallgefahr durch Hängenbleiben
- Die Montage und Funktion bezieht sich ausschliesslich auf Serienmotorräder.
- Nach Montage des Produkts durch eine Werkstatt, ist diese Anbauanleitung dem Kunden auszuhändigen.
- Bewahren Sie die Anbauanleitung sorgfältig auf.

General instructions

- Please ensure the motorcycle is adequately secured before commencing work.*
- Always make sure that the motorcycle is stable and firmly supported.*
- A hot engine and exhaust system can burn. Allow all hot parts to cool off before commencing work.*
- Keep children and pets away from the work zone.*
- Remove all items of personal jewellery (rings, chains, wristwatch, etc.) before commencing work.*
- The fitment instructions relate only to the fitment on a standard motorcycle.*
- If a technician is installing the parts please ensure these instructions are passed to the owner.*
- Please keep the instruction manual at a safe place.*

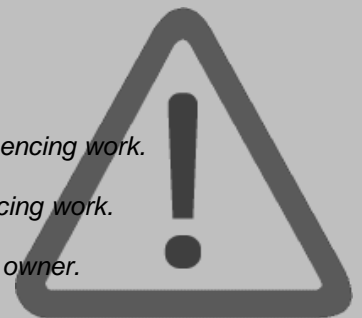

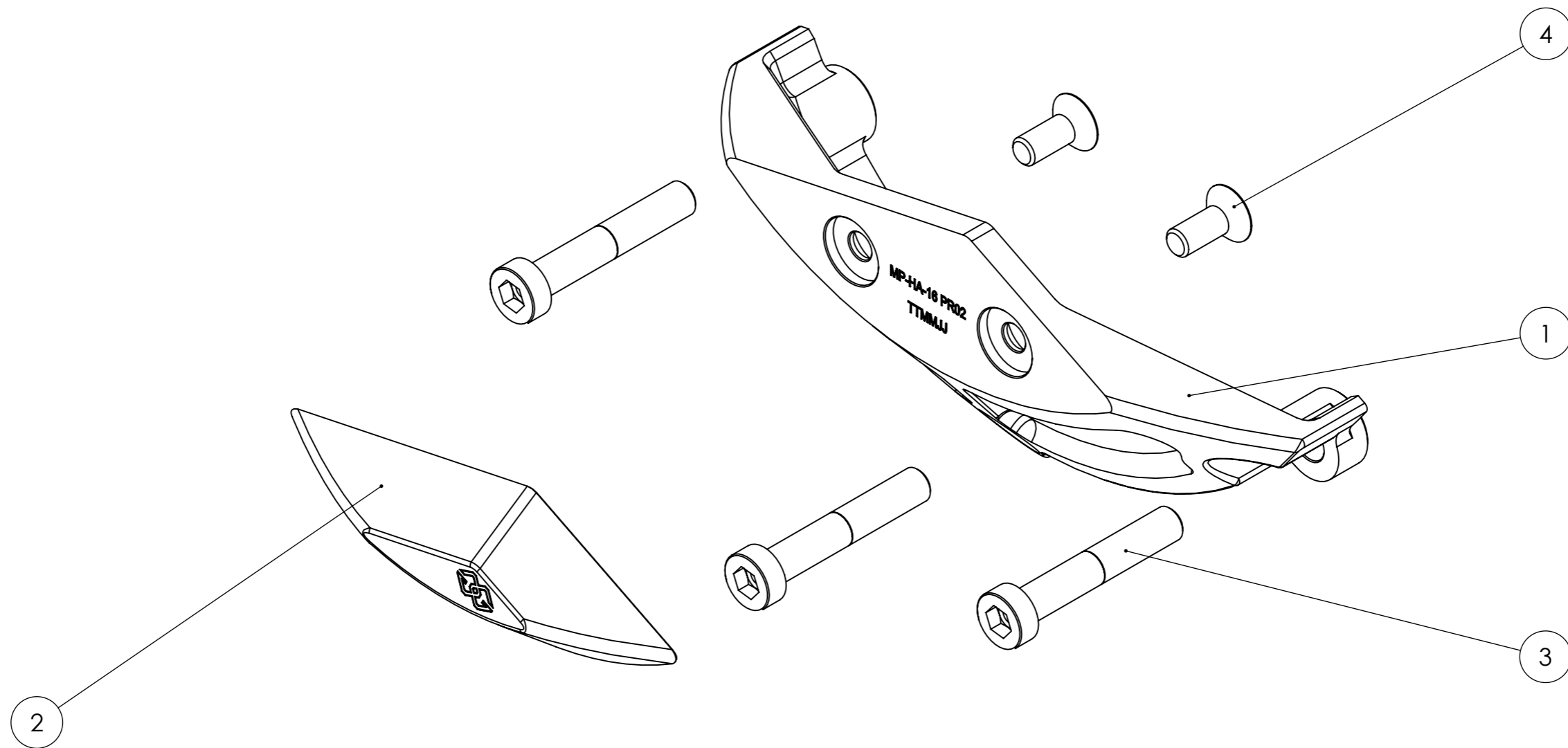

pos	article no.	description	qty. [pcs.]
1	MP-HA-16	bracket engine protector left	1
2	MP-CP-07	crashpad right	1
3	M6x35-6912-VA	cylinder bolt, low head	3
4	M5x12-7991-VA	countersunk bolt	2

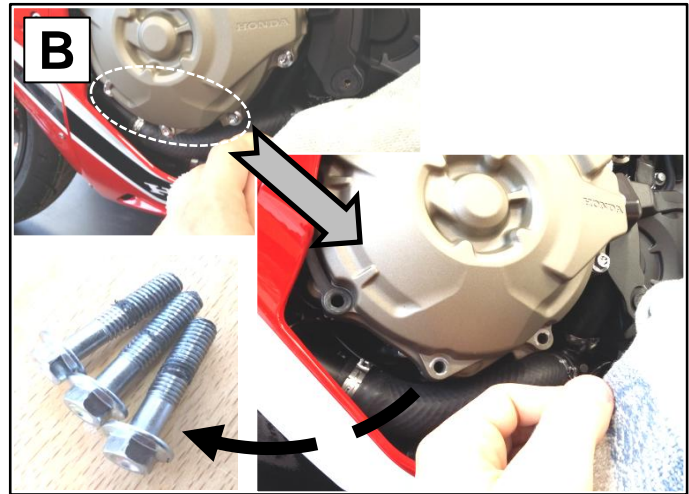
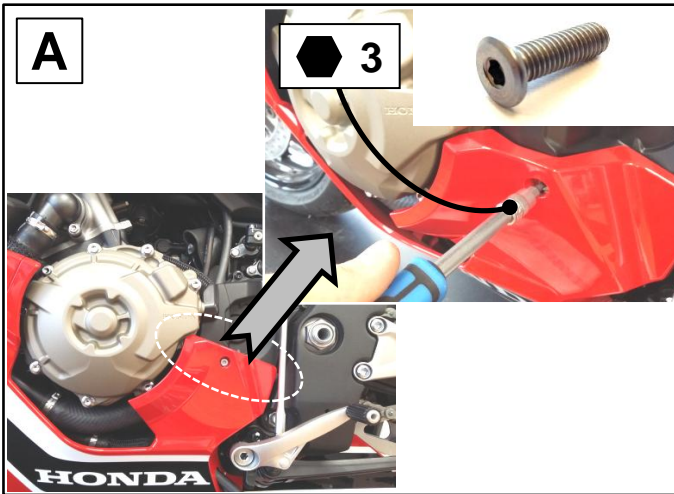

A: Entfernen Sie die dargestellte Verkleidungsschraube um später die Verkleidung im markierten Bereich vom Gehäusedeckel abheben zu können.

B: Entfernen Sie die drei originalen Schrauben des Gehäusedeckels. Achten Sie darauf das kein Schmutz durch die Öffnungen in den Motor gelangt. **Anschraubflächen müssen eben/ plan und sauber sein!**

A: Detach the shown original screw to lift the fairing later a bit from the engine cover (notice the marked position).

*B: Detach the three original engine screws from the engine crankcase cover. Make sure that no dirt gets through the holes inside the engine and the **mounting positions of the cover are clean and flat!***

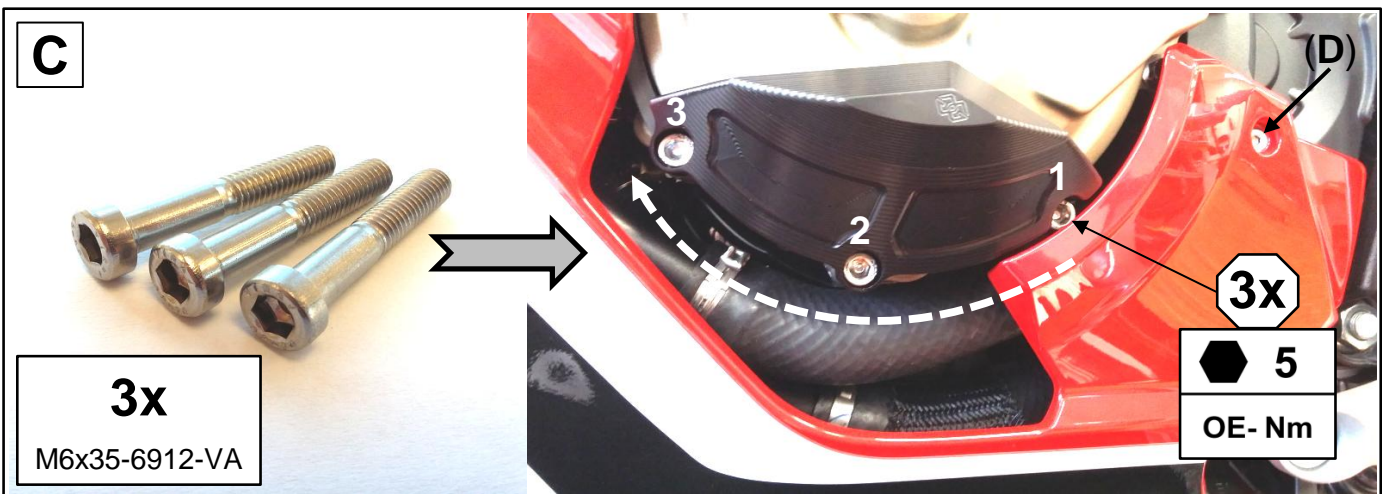

C: Setzen Sie den Motorprotector wie dargestellt auf den linken Gehäusedeckel. Verwenden Sie zur Montage die drei Schrauben M6x35-6912. Ziehen Sie diese mit einem Drehmomentschlüssel und einem 5mm- Außensechskantwerkzeug fest. Benutzen Sie die Drehmomentangaben des Originalherstellers!

Anzugsdrehmoment: Original- Nm (OE- Nm)

Beachten Sie die Anzugsreihenfolge: im Uhrzeigersinn von 1>3

(D: Montieren Sie die Verkleidungsschraube aus Schritt A)

C: Place the engine protector on the shown position onto the left engine crankcase cover. Use the delivered three screws M6x35-6912. Install it by using a torque wrench and a 5mm- external hexagon- tool. Tighten the screws according to the manufacturers specifications!

Tightening torque: Original- Nm (OE- Nm)

Notice the tightening sequence: clockwise rotation 1>3

(D: Mount the fairing screw of step A)