



gilles.tooling

# rct- BM05-sb-kit

Zertifikat

*Certificate*

Anbauanleitung

*Owners manual*

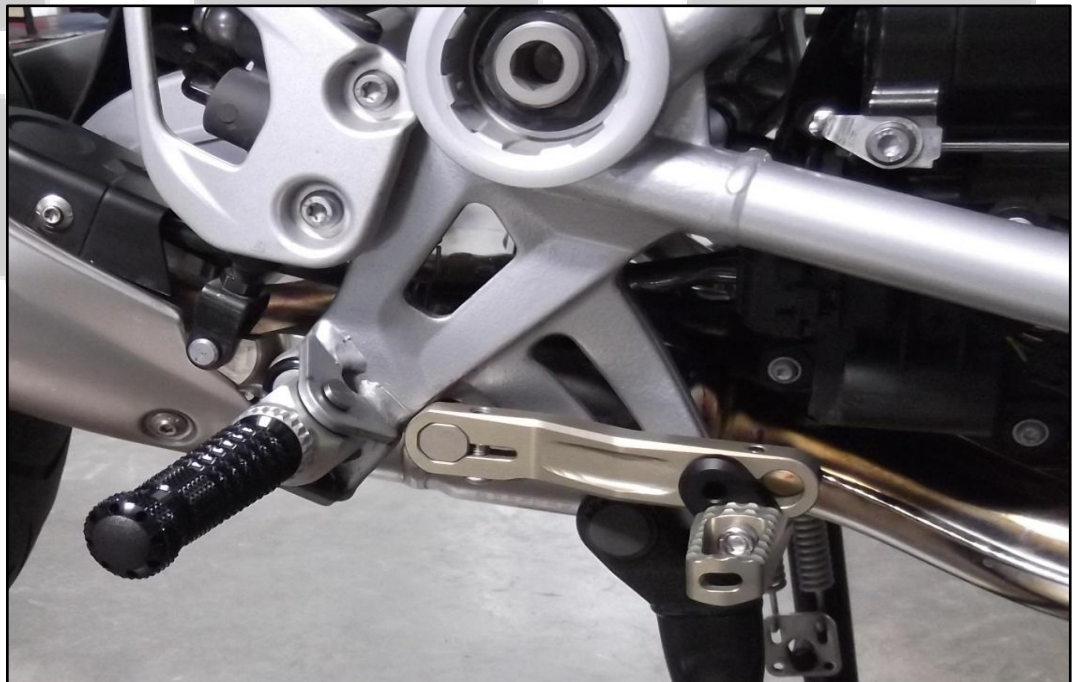

• [www.gillestooling.com](http://www.gillestooling.com)

• [info@gillestooling.com](mailto:info@gillestooling.com)

**Diese Anbauanleitung ist sorgfältig und vollständig vor Beginn der Einbauarbeiten durchzulesen.**

**Wir bedanken uns für den Erwerb eines unserer Produkte und wünschen Ihnen viel Spaß. Machen Sie aus einem Serienfahrzeug Ihre individuelle Maschine.**

- Sicherheit ist oberstes Gebot.
- Haben Sie das erforderliche Werkzeug und genügend Mechanikerwissen und praktische Erfahrung?
- Unsere Produkte dürfen nur von fachkundigem Personal montiert werden.
- Nichtbeachtung der Anweisung kann zu Beschädigungen des Fahrzeuges, des Produktes bzw. zur Gefährdung des Fahrers führen.
- Für Schäden, die aufgrund von Nichtbeachtung unserer Anweisungen entstanden sind, können wir keine Haftung oder Gewährleistung übernehmen.

**Allgemeine Hinweise**

- Ein unsicher aufgestelltes Motorrad kann bei den folgenden Arbeiten umfallen! Achten Sie darauf, dass das Fahrzeug sicher steht.
- Verbrennungsgefahr bei heissem Motor und Auspuff! Vor Beginn der Arbeit heiße Fahrzeugteile abkühlen lassen.
- Kinder und Tiere aus dem Arbeitsbereich fernhalten.
- Schmuck (Uhr, Ringe, Ketten, etc) vor Arbeitsbeginn ablegen. Es besteht Unfallgefahr durch Hängenbleiben oder elektrischen Kurzschluss.
- Die Montage und Funktion bezieht sich ausschliesslich auf Serienmotorräder.
- Wir übernehmen keine Gewährleistung für die Verwendung an Sonderumbauten und von Sonderzubehörteilen.
- Nach Montage des Produkts durch eine Werkstatt, ist diese Anbauanleitung dem Kunden auszuhändigen.
- Bewahren Sie die Anbauanleitung sorgfältig auf, und geben Sie dieses Produkt nur mit dieser Anbauanleitung an Dritte weiter.

**Betriebserlaubnis**

- Beachten Sie die für Ihr Land geltenden Zulassungsbestimmungen.
- Für den Bereich der Bundesrepublik Deutschland gilt:  
**Ein Eintrag in die Fahrzeugpapiere ist nicht erforderlich!**

**Montagehinweise**

- Alle Schrauben und Muttern werden mit Drehmoment nach DIN/ISO festgezogen. Abweichende Drehmomente werden angegeben.
- Lagerungen und Schraubverbindungen sind mit einem geeigneten Schmiermittel einzusetzen, um ein Festfressen zu verhindern.
- Arbeiten und Entlüftung am Bremssystem sind nur von fachkundigem Personal durchzuführen.
- Es ist unbedingt darauf zu achten, dass keine Züge, Kabel oder Leitungen (insbesondere Bremsleitungen) andere Fahrzeugkomponenten berühren oder daran scheuern.
- Nach jeder Montage sind alle Schrauben auf festen Sitz und das vorgeschriebenes Drehmoment zu überprüfen.
- Es ist unbedingt darauf zu achten, dass alle Teile immer einen Mindestabstand von 5mm zu beweglichen Fahrzeugteilen haben.

**rct-BM05-SB-kit**  
brake- and gear lever  
**safety instructions**



**You must read these Installation Instructions carefully and make sure you understand everything they contain, before commencing work.**

**Thank you for purchasing one of our products and we wish a lot of enjoyable riding. With Gilles you make a standard bike - your bike.**

- Safety always comes first.
- Do you have the correct tools?
- Do you have the ability and aptitude to confidently mount this product. If in doubt consult a skilled technician.
- We always advise fitment is carried out by skilled personal.
- Non-compliance with the instructions can be hazardous. For your own protection and the safety of the bike please always follow the instructions.
- Any Gilles parts will not be covered by warranty if fitted incorrectly.

**General instructions**

- Please ensure the motorcycle is adequately secured before commencing work.
- Always make sure that the motorcycle is stable and firmly supported.
- A hot engine and exhaust system can burn. Allow all hot parts to cool before commencing work.
- Keep children and household pets well away from the work zone.
- Remove all items of personal jewellery (rings, chains, wristwatch, etc.) before commencing work.
- The fitment instructions relate only to the fitment on a standard motorcycles.
- We cannot warranty or legislate for interaction or interference with non standard or custom parts.
- If a technician is installing the parts please ensure these instructions are passed to the owner.
- Please keep the instruction manual at a safe place. In case of selling our product, please hand the installation instructions over to the new owner.

**Operating licence**

- Always comply with the regulations regarding approval in the country of use.
- For the Federal Republic of Germany:

**A entry in the vehicle's registration papers is not necessary!**

**Assembling note**

- Screws, bolts and nuts are tightened in accordance with the applicable DIN/ISO standards. Tightening torques that deviate from the standards are stated.
- All threaded connections and bearings must be greased with suitable grease. Please be careful with the tools to avoid i.e. scratches.
- Mounting and bleeding at the brake system only by skilled personal.
- Take care that no wires and hoses (especially brake hoses) are too close or touching other components or moving parts.
- After each mounting check all bolts for correct tightening and specified torque moment.
- Take care that any parts always have a minimum clearance of 5 mm to any moving parts.

# RCT-BM05-SB-KIT

## partlist

pos.	article no.	description	material	surface treatment	qty.
<b>1</b>	<b>UB-28-K50-*</b>	<b>brake lever kit</b>			<b>1</b>
1.1	UL08R-*	brake lever complete			1
1.2	UB-28-*	brake lever	EN AW-7075	anodized	1
1.3	RCT-EX-02-*	excenter toe piece	EN AW-7075	anodized	1
1.4	UTR12-*	toe piece	EN AW-7075	anodized	1
1.5	BL-01-*	cover	EN AW-7075	anodized	1
1.6	DS13-16,8-13-9,5-8,2	Distanz	EN AW-2007	unbehandelt	1
1.7	M8x45-7991-VA-TX	bolt	A2-70	untreated	1
1.8	M6x20-7380-VA-TX-Pre10-1	bolt	A2-70	Precote 10-1	2
1.9	M6x16-912-VA	bolt	A2-70	untreated	1
1.10	M6x12-7380-VA	bolt	A2-70	untreated	1
1.11	M8-985-VA	nut	A2-70	untreated	1
1.12	Splint 1.6	splint pin	stainless steel	untreated	1
1.13	HA21	holder	1.4310	untreated	1
<b>2</b>	<b>US-37-K50-*</b>	<b>gear lever kit</b>			<b>1</b>
2.1	US-37-*	gear lever complete			1
2.2	RCT-EX-02-*	excenter toe piece	EN AW-7075	anodized	1
2.3	UTR07IT-B	gear lever toe piece	EN AW-7075	anodized black	1
2.4	UTR05	gear lever roller	POM	untreated	1
2.5	BL04-*	blind	EN AW-7075	anodized	1
2.6	DS13-16,8-13-9,5-8,2	Distanz	EN AW-2007	unbehandelt	1
2.7	ULS-8,4-9021-A2	washer	A2-70	untreated	1
2.8	M8x45-7991-VA-TX	bolt	A2-70	untreated	1
2.9	M6x20-7380-VA-TX-Pre10-1	bolt	A2-70	Precote 10-1	1
2.10	M6x25 DIN912	bolt	A2-70	untreated	1
2.11	M8-985-VA	nut	A2-70	untreated	1
2.12	7 712 037	ball pin	1.5535	ZnNiVSi	1

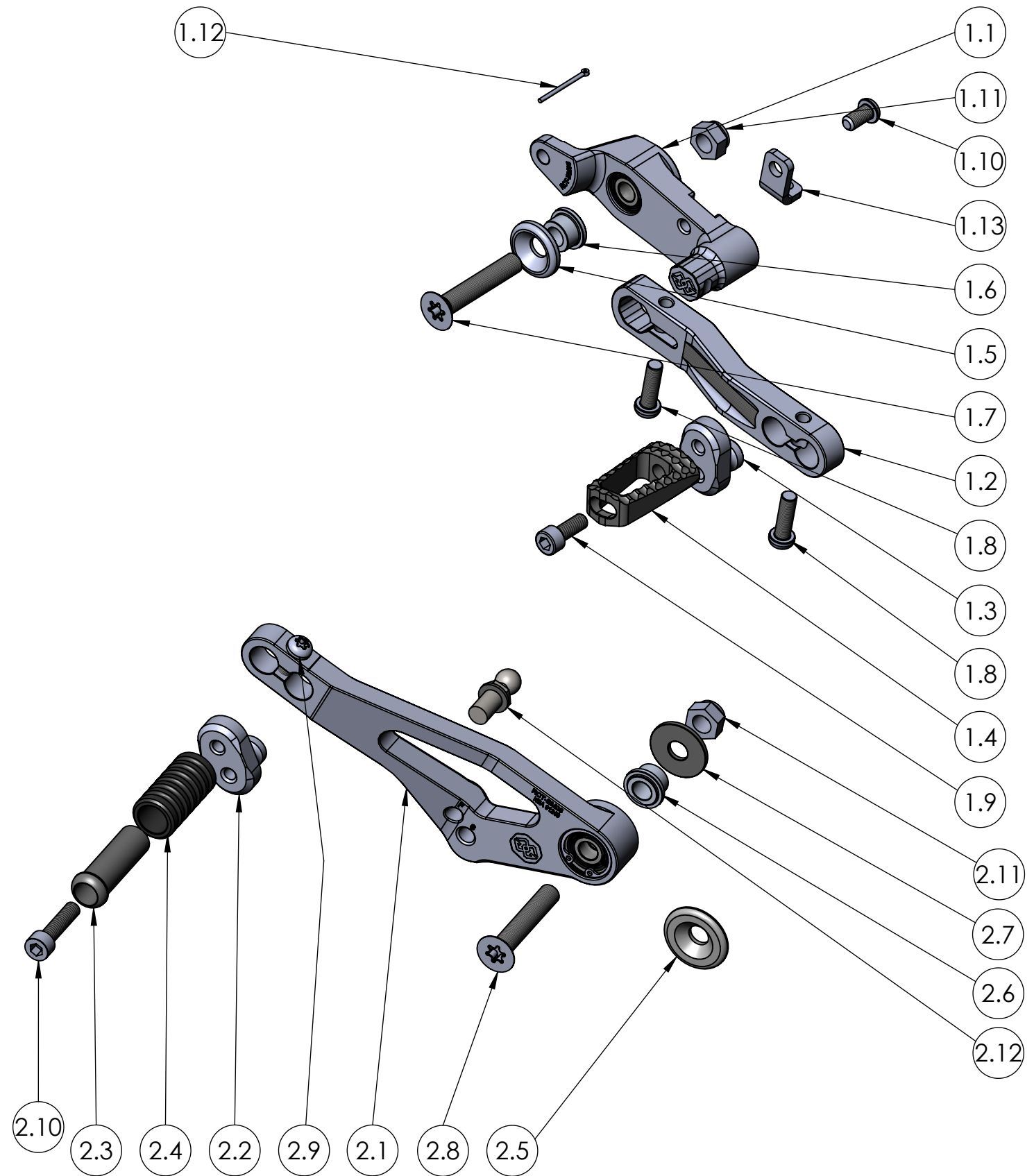



## rct-BM05-SB-kit

brake- and gear lever

### Anbauanleitung/ Manual



gilles.tooling

-ES WIRD EMPFOHLEN DIE ANLAGE VON EINER FACHWERKSTATT INSTALLIEREN ZU LASSEN.  
-INSTALLATION RECOMMENDED BY AN OFFICIAL DEALER.

### Rechts/right side

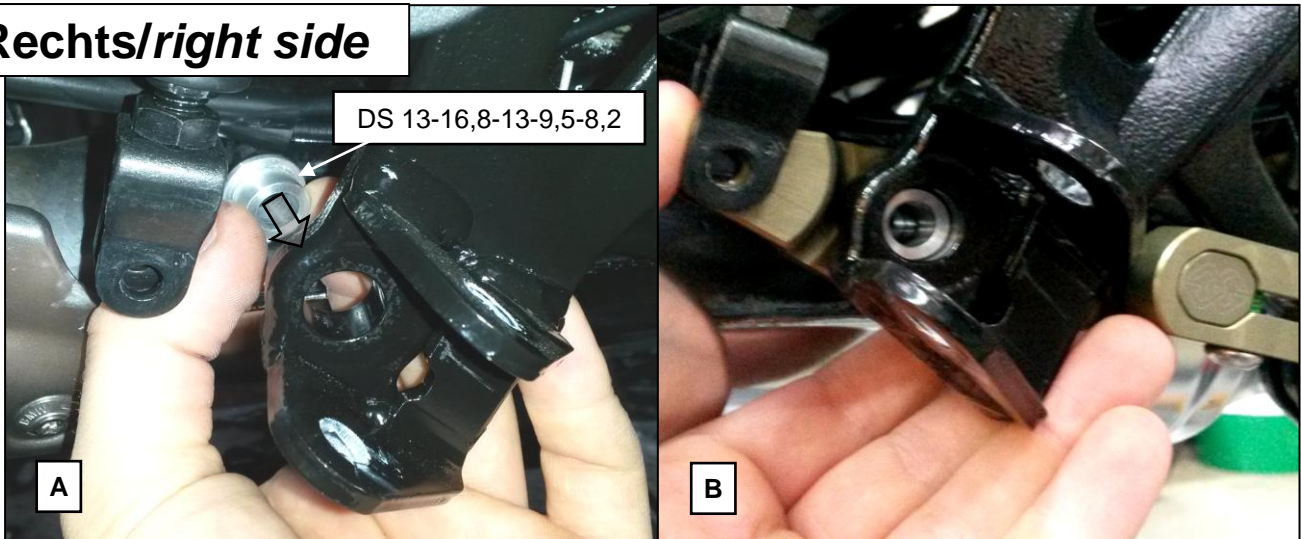

**A:** Original- Bremshebel demontieren und schützen Sie angrenzende Bauteile bei Bedarf mittels Schutzfolie gegen Beschädigungen. Buchse **DS 13-16,8-13-9,5-8,2** von der Rückseite in die Bohrung des Rahmens setzen.

**B:** Setzen Sie den Austausch- Bremshebel wie dargestellt mit dessen Lagerung an die Buchse. Der Anbindungsarm ist dabei in den Gabeladapter eingefädelt.

**Nehmen Sie keine Änderungen an der Adaptereinstellung des Bremszylinders vor!**

*A: Detach the original brake lever and protect adjacent motorcycle- parts by using protective foil to cover and avoid scratches.*

*Put the bushing **DS-13-16,8-13-9,5-8,2** from the rear side into the frame`s bore.*

*B: Put the new brake lever`s bearing in direction of the placed bushing. The lever`s actuating arm is connected to the original adaptor.*

**Don`t change the adaptor`s setting on the actuating rod of the master cylinder!**

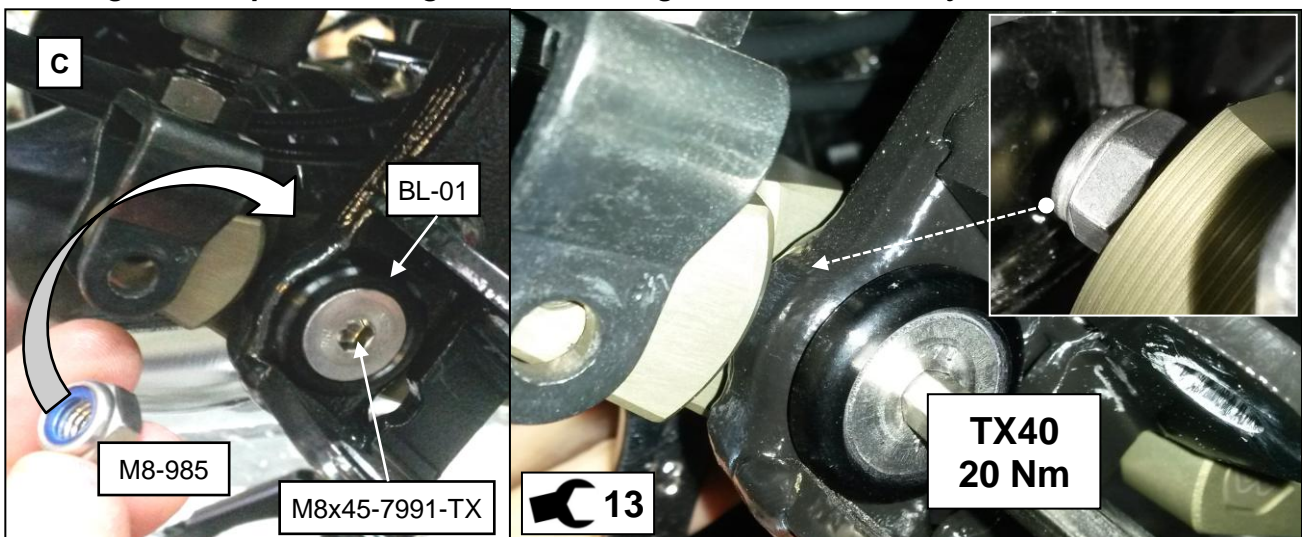

**C:** Montieren Sie den Bremshebel. (Blende **BL01** und Schraube **M8x45-7991-TX** von vorne durchgesteckt. Die Mutter **M8-985** wird von hinten aufgesetzt und mit einem Schlüssel 13 gekontert).

**Anzugsdrehmoment: 20 Nm**

*C: Install the brake lever. (The cover **BL-01** and the bolt **M8x45-7991-TX** are mounted from the front while the safety nut **M8-985** locks it from the lever`s backside. Countering with a wrench size 13).*

**Tightening torque: 20 Nm**

## rct-BM05-SB-kit

brake- and gear lever

### Anbauanleitung/ Manual



gilles.tooling

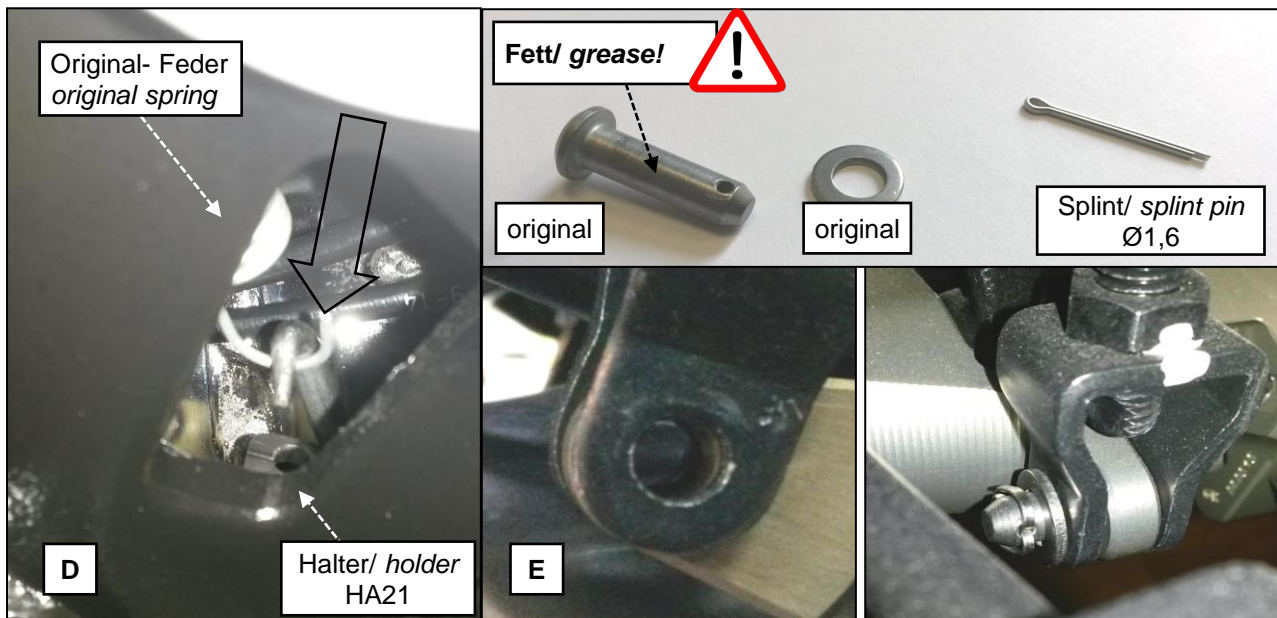

**D:** Ziehen Sie die originale Feder mittels Feder-Ziehhooken in die Öse des Haltewinkels **HA21**.

**E:** Verbinden Sie gemäß Darstellung E den Gabeladapter des Bremszylinders mit dem Bremshebel. Fetten Sie den originalen Bolzen (Normales, handelsübliches Industriefett) und montieren Sie den mitgelieferten **Splint Ø1,6mm**.

**Nehmen Sie keine Änderungen an der Adaptoreinstellung des Bremszylinders vor!**

**D:** Pull the original spring with the help of an extractor hook into the eyelet of the bracket **HA21**.

**E:** Connect the master cylinder`s adaptor with the brake lever according to picture E.

Grease the original brake bolt (standard, industrial grease) and install this connection by using the included **splint Ø1,6mm**.

**Don`t change the adaptor`s setting on the actuating rod of the master cylinder!**



**-Zur Durchführung des folgenden Tests sollte das Hinterrad frei drehbar in der Luft sein!  
-For the following test the rear wheel should be able to spin free!**

**F:** Überprüfen des Bremsspielens durch Drehen des Hinterrades und Betätigen der Bremse mit der Hand (siehe Bild). Sollte das Bremsspiel nicht ausreichen, (Bremsbeläge liegen an/ schleifen) oder zu groß sein (zu viel Leerweg bis Druckpunkt), wenden Sie sich an eine Fachwerkstatt.

**Der Bremshebel muss ein spürbares Spiel aufweisen bevor der Bremskolben betätigt wird!**

**F:** Test the brake freeplay by spinning the rear wheel and pressing the brake by hand (like shown in the picture). If the brake clearance/ freeplay is not enough (brake linings fit/ grind) or too much (too much lever travel until pressure point), please look for support by an official dealer.

**The brake lever must have noticeable freeplay before the brake piston gets pressed!**



## rct-BM05-SB-kit

brake- and gear lever

Anbauanleitung/ *Manual*



gilles.tooling

### Links/left side

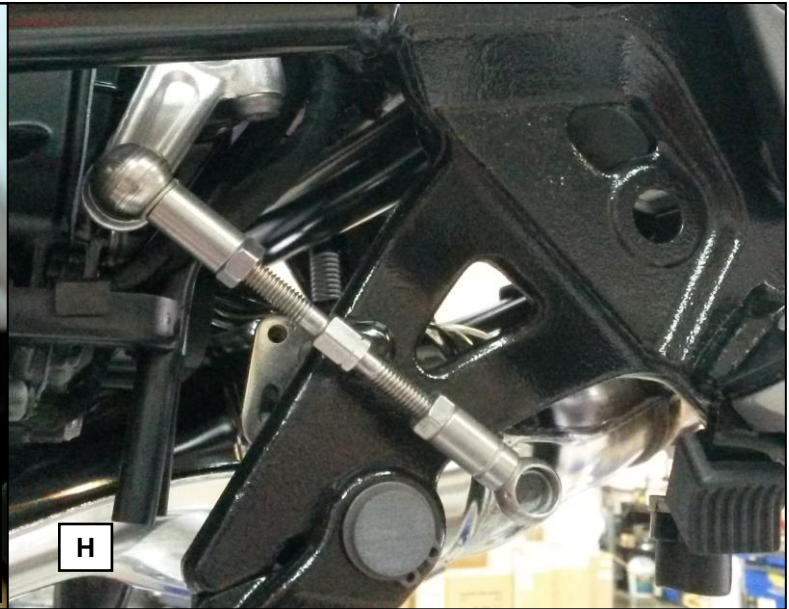
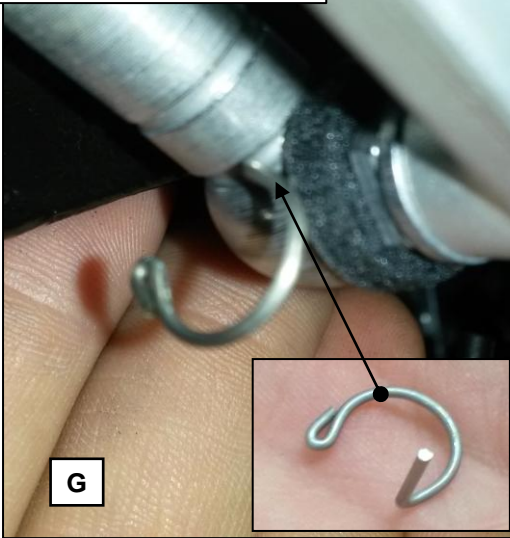

**G:** Entfernen Sie die Sicherungsspanne am Kugelzapfengelenk des Schalthebels. **Verlieren Sie diese nicht!**

**H:** Demontieren Sie den originalen Schalthebel. **Die Schaltwelleneinstellung bleibt unangetastet!** Schützen Sie angrenzende Bauteile bei Bedarf mittels Schutzfolie gegen Beschädigungen

*G: Remove the ball joint's safety clip at the gear lever. **Take care on that clip!***

*H: Detach the original gear lever. **Don't touch the setting of the gear shaft!** Protect adjacent motorcycle-parts by using protective foil to cover and avoid scratches.*

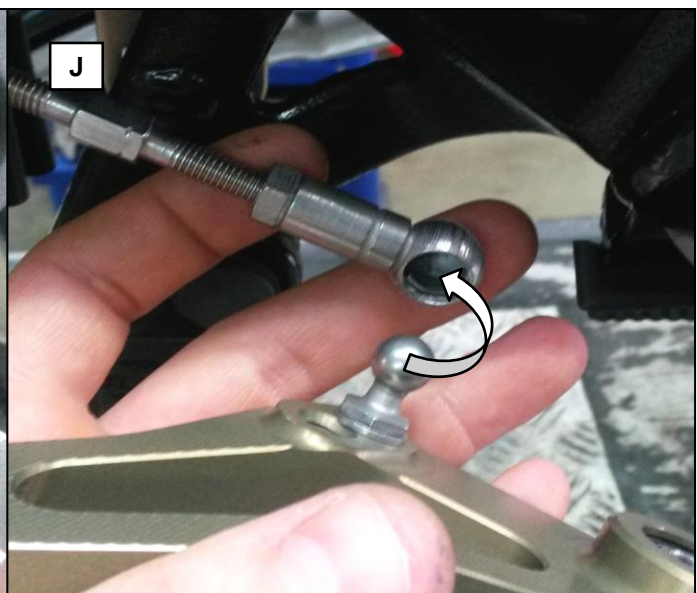
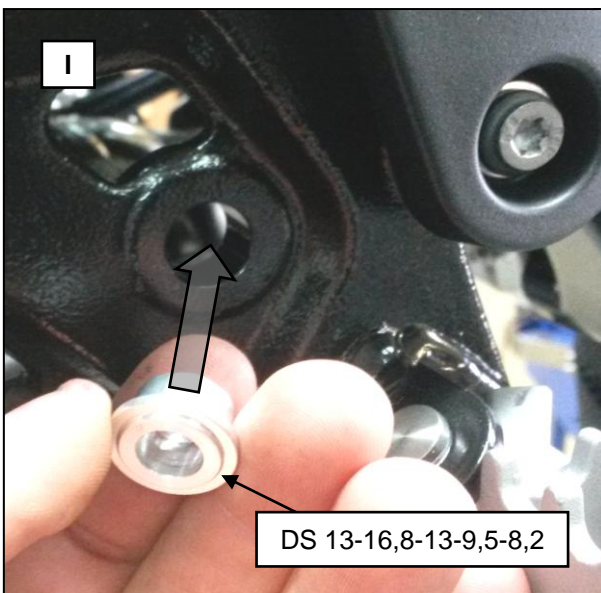

**I:** Buchse **DS 13-16,8-13-9,5-8,2** von der Vorderseite in die Bohrung des Rahmens setzen.

**J:** Austausch- Schalthebel mit dessen Kugelzapfen in das Gegenstück der Schaltwelle drücken. Installieren Sie die Sicherheitsspanne zum Sichern der Verbindung (Spange aus Schritt G).

*I: Put the bushing **DS-13-16,8-13-9,5-8,2** from the front into the frame's bore.*

*J: Push the gear lever's ball joint inside the counterpart of the gear shaft. Install the safety clip like before the original status in order to fix the connection (clip of step G).*



## rct-BM05-SB-kit

brake- and gear lever

Anbauanleitung/ Manual



gilles.tooling

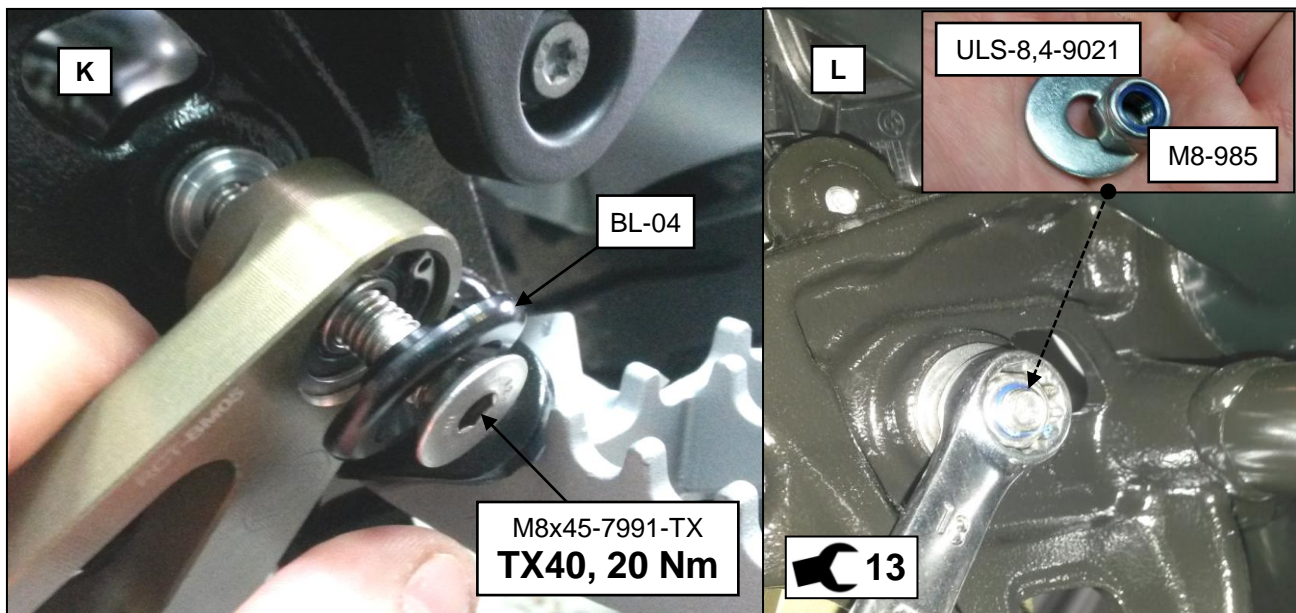

**K:** Montieren Sie den Schalthebel. (Blende **BL-04** und Schraube **M8x45-7991-TX** von Vorne durchgesteckt).

**L:** Die Scheibe **ULS-8,4-9021** samt Mutter **M8-985** wird von Hinten aufgesetzt und mit einem Schlüssel 13 gekontert. Schraube M8x45 nun von Vorne Festziehen!

**Anzugsdrehmoment: 20 Nm**

**K:** Install the gear lever. (The cover **BL-04** and the bolt **M8x45-7991-TX** are mounted from the front).

**L:** The washer **ULS-8,4-9021** and the safety nut **M8-985** locks it from the backside of the frame mounting position. Counter the nut with a wrench size 13. Tighten the bolt M8x45 from the front!

**Tightening torque: 20 Nm**



**M:** Testen Sie durch runterdrücken mit der Hand, ob der Schalthebel in der unteren Position genügend Freigängigkeit zum Seitenständer aufweist. **Der Schalthebel darf nicht aufsetzen!**

Unter Umständen ist durch verdrehen der Schaltwelle die Hebelhöhe nach Oben zu korrigieren (Die hauptsächliche Höheneinstellung geschieht aber über die Trittstück- Exzenter).

**M:** Pushing the gear lever by hand into lowest position, to check if there`s enough clearance to the side stand. **No touching of the lever to the side stand allowed!** Possibly, you need to adjust the lever height by changing the gear shafts setting. Turn it into a higher Position.

(But the main adjustment for the lever height is done with the excentric toe piece)

## rct-BM05-SB-kit

brake- and gear lever

Anbauanleitung/ Manual



gilles.tooling

### Einstellungen/adjustments

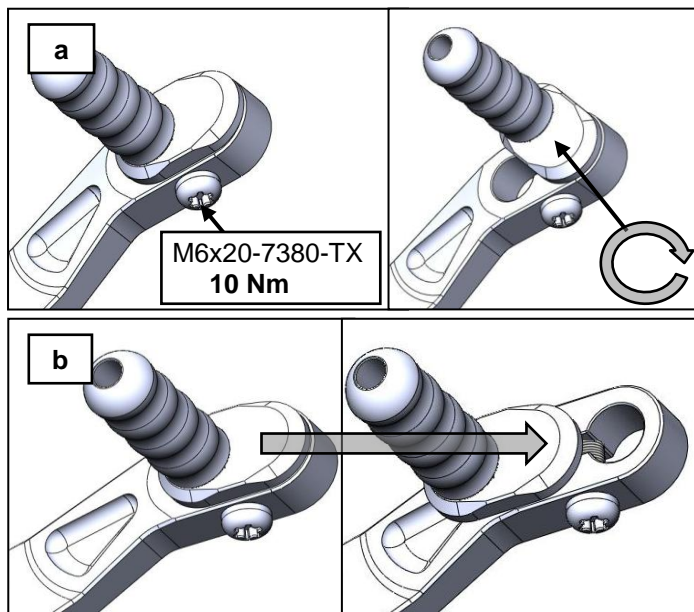
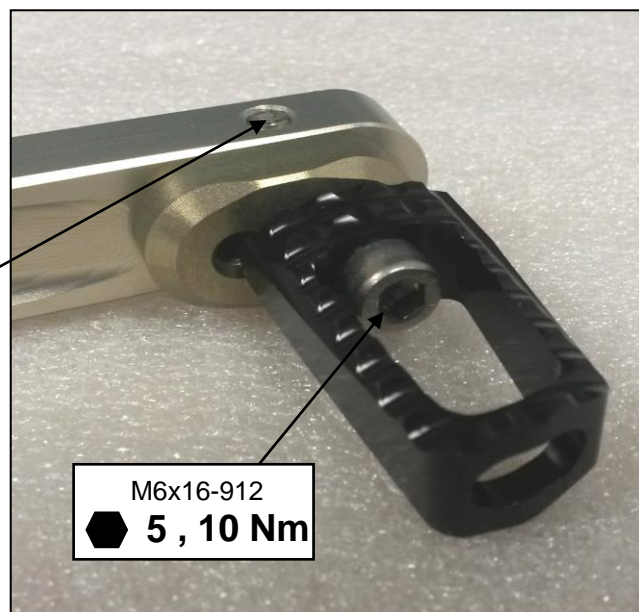
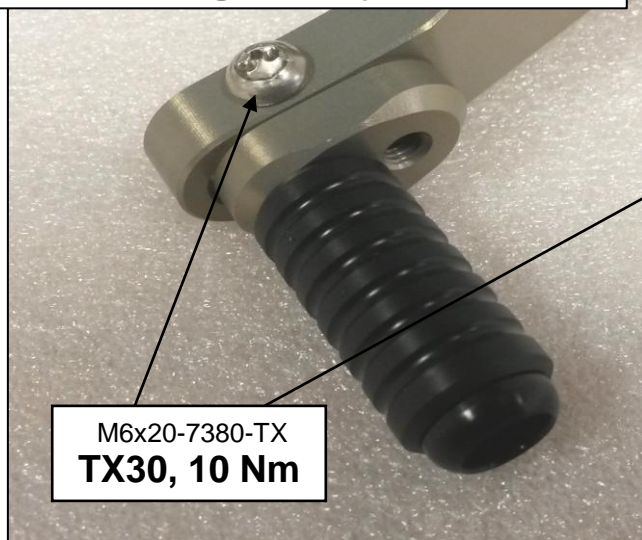

#### Trittstückverstellung an Schalt- und Bremshebel

**a:** Zur Verstellung des Trittstückes ist die Schraube **M6x20-7380-TX** zu lösen. Trittstück drehbar einstellen und Schraube festziehen.

**Anzugsdrehmoment: 10 Nm**

Bei der Verstellung des Bremshebels muss zusätzlich das Trittstück an die Exzenterverdrechung angepasst werden (waagrecht zur Fahrbahn).

Schraube **M6x16-912**.

**Anzugsdrehmoment: 10 Nm**

**b:** Die zweite Bohrung kann ebenfalls zur Positionierung des Exzenters genutzt werden. Diese ermöglicht zusätzliche Verstelloptionen.

#### Toe piece adjustment on gear- and brake lever

**a:** Loosen the bolt **M6x20-7380-TX** to adjust the toe piece.

Turn the toe piece to desired position and re-tighten bolt.

**Tightening torque: 10 Nm**

If you adjust the brake lever, you need to correct additionally the toe piece to the excentric position (horizontal level). Bolt **M6x16-912**.

**Tightening torque: 10 Nm**

**b:** The second bore can also be used, it offers more options to adjust.







**rct-BM05-SB-kit**

brake- and gear lever

**Anbauanleitung/ Manual**

gilles.tooling

Pos.	Description	Part-No.	Qty.	OK
1	bolt	M8x45-7991-VA-TX	2	
2	safety nut	M8-985-VA	2	
3	washer	ULS-8,4- <b>9021</b> -VA	1	
4	spacer	DS-13-16,8-13-9,5-8,2	2	
5	cover	BL-01-*	1	
6	cover	BL-04-*	1	
7	splint pin	Splint Ø1,6	1	
8	certificate	ABE_91249	1	
9	manual	rct-BM05-SB-kit	1	